

DE	Montageanleitung 3 Füllstation basic	LT	Montažo instrukcija 101 Pildymo pastotė „basic“
GB	Installation instructions 10 Fill station basic	LV	Montāžas instrukcija 109 Uzpildes stacija "basic"
FR	Notice de montage 18 Station de remplissage basic	NL	Montagehandleiding 117 Vulstation basic
BG	Ръководство за монтаж 26 Пълначна станция	PL	Instrukcja montażu 125 Stacja napełniająca basic
CN	安装指南 34 basic 填料机	RO	Instrucțiuni de montaj 133 Stație de umplere basic
CZ	Návod k montáži 41 Plnicí stanice basic	RS	Uputstvo za montažu 141 Stanica za punjenje basic
DK	Montagevejledning 49 Fyldestation basic	RU	Инструкция по монтажу 149 Наполнительная станция basic
EE	Paigaldusjuhend 56 Täitejaam basic	SE	Montageinstruktion 157 Påfyllningsstation basic
ES	Instrucciones de montaje 63 Estación de llenado basic	SI	Navodilo za montažo 164 Füllstation basic
FI	Asennusohje 71 Täyttöyksikkö basic	SK	Montážny návod 171 Plniaca stanica basic
HR	Upute za montažu 78 Stanica za punjenje	TR	Montaj Kılavuzu 179 Normal boy dolum istasyonu
HU	Szerelési utasítás 85 Basic töltőállomás	UA	Інструкція з монтажу 187 Наповнювальна станція, модель basic
IT	Istruzioni di montaggio 93 Stazione di riempimento basic		

Montageanleitung

für die Fachkraft

VIESMANN

Füllstation basic

Armatur zur Befüllung von geschlossenen Heizungsanlagen

Sicherheitshinweise



Bitte befolgen Sie diese Sicherheitshinweise genau, um Gefahren und Schäden für Menschen und Sachwerte auszuschließen.

Erläuterung der Sicherheitshinweise



Achtung

Dieses Zeichen warnt vor Sach- und Umweltschäden.

Hinweis

Angaben mit dem Wort Hinweis enthalten Zusatzinformationen.

Montage, Erstinbetriebnahme, Inspektion, Wartung und Instandsetzung müssen von autorisierten Fachkräften (Heizungsfachbetrieb/Vertragsinstallationsunternehmen) durchgeführt werden.

Bei Arbeiten an Gerät/Heizungsanlage diese spannungsfrei schalten (z. B. an der separaten Sicherung oder einem Hauptschalter) und gegen Wiedereinschalten sichern.

Bei allen Arbeiten geeignete persönliche Schutzausrüstung tragen.

Die Instandsetzung von Bauteilen mit sicherheitstechnischer Funktion gefährdet den sicheren Betrieb der Anlage.

Bei Austausch ausschließlich Viessmann Originalteile oder von Viessmann freigegebene Ersatzteile verwenden.

Montage der Bauteile mit neuen Dichtungen.

Produktinformation

Verwendung

Die Füllstation basic dient als Basis für nachfüllbare Kartuschen.

Produktinformation (Fortsetzung)

Sie liefert wahlweise enthärtetes oder vollentsalztes Wasser nach VDI-Richtlinie 2035

Die Heizungsanlage wird vor Kalkablagerungen geschützt.

Ersatzteillisten

Informationen zu Ersatzteilen finden Sie unter www.viessmann.com/etapp oder in der Viessmann Ersatzteil-App.



Wartung



Achtung

Für einwandfreie Funktion:

Die angegebenen Wartungsintervalle nach EN 806, Teil 5 einhalten.

Ersatzkartuschen, Granulat

Siehe Viessmann Preisliste Vitoset.

Hinweis

Ist die Kapazität einer Kartusche erschöpft, kann sie mit dem entsprechenden Granulat neu befüllt werden.

Montage

Anforderungen an den Montageort:

- Frost- und überflutungssicher
- Gut belüftet
- Gut zugänglich für Montage- und Wartungsarbeiten
- Einbau eines Trinkwasserfilters nach DIN EN 13443, Teil 1 unmittelbar nach der Wasserzähleinrichtung wird empfohlen.

Montage (Fortsetzung)

Hinweis

- Die Anschlussleitung muss stagnationssicher ausgeführt sein. Austreten des Wasser muss mit freiem Gefälle ablaufen können.
- Vor der Installation die Rohrleitung sorgfältig spülen.

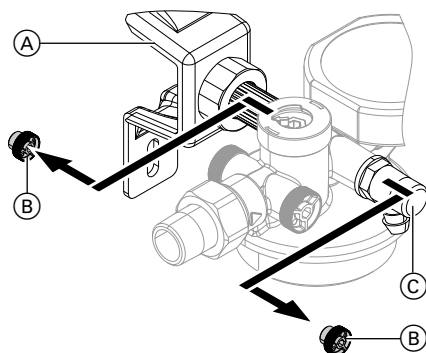

1. Dämmschalen entfernen.
2. Wandhalterung (A) (Zubehör) an der Wand montieren.
3. Die beiden in Fließrichtung ausgangsseitigen Manometer-Stopfen (B) entfernen.

4. Füllstation an der Wandhalterung anbauen und mit Hilfe der Verschraubungen arretieren.

Hinweis

Die Füllstation kann wahlweise mit beiden Seiten an der Wandhalterung befestigt werden.

5. Auf der anderen Ausgangsseite das Entleerungsventil (C) montieren.

Hinweis

Falls erforderlich, kann das Oberteil der digitalen Kapazitätskontrolle nach dem Lösen der Schrauben in 90°-Schritten gedreht werden.

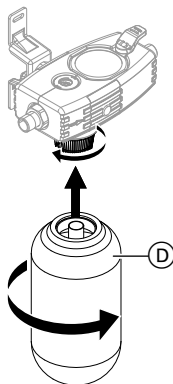

6. Dämmschalen anbauen.
7. Kartusche (D) unter die Füllstation schrauben, falls nicht bereits montiert.

Bei Verwendung von 14 und 30 Liter Kartuschen:

- Das Sieb in der Füllstation wird nicht benötigt.
- Sieb entfernen, O-Ring an der Füllstation herausnehmen und die Kartusche direkt auf die Füllstation schrauben.

Hinweis

Der Einbau eines Systemtrenners BA in Fließrichtung vor der Füllstation ist nach DIN EN 1717 zwingend erforderlich!

Bedienung

Vorbereitung Heizwasserenthärtung/Heizungsvollentsalzung

Verwenden Sie das Titrierset zur Bestimmung der Rohwasserhärte.

Dazu an einer beliebigen Zapfstelle vor der Heizungsanlage Rohwasser entnehmen.

Digitale Kapazitätskontrolle

Bedienelemente, Anzeige

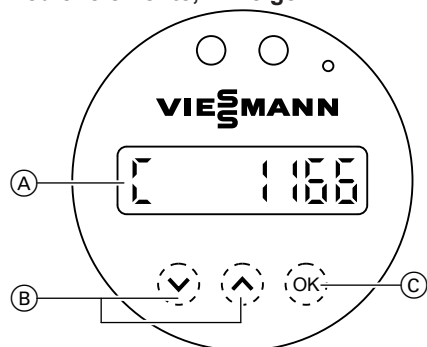

- (A) Display
- (B) Auswahltasten
- (C) Bestätigen/Speichern

Einschalten:

- Die Anzeige ist bei Auslieferung ausgeschaltet.
- Zum Einschalten eine beliebige Taste drücken.
- **C** für Kapazität und verbleibende Restmenge der Standardeinstellung **1166 l** werden angezeigt. Bei dieser Anzeige befinden Sie sich im Hauptmenü.

Inbetriebnahme starten

OK min. 3 s lang drücken.

Rohwasserhärte einstellen

Drücken Sie folgende Tasten:

▲ ▼ für gewünschten Wert.

OK zur Bestätigung

Kartusche auswählen

Nur falls abgefragt, drücken Sie folgende Tasten:

▲ ▼ für Auswahl der gewünschten Wasserbehandlung: **HWE** für Heizwasserenthärtung, **HVE** für Heizungsvollentsalzung

OK zur Bestätigung

▲ ▼ für Auswahl der Kartuschengröße in Liter.

OK zur Bestätigung

Bedienung (Fortsetzung)

Gewünschte Weichwasserhärte eingeben

Diese Abfrage entfällt, falls eine HVE-Kartusche verwendet wird.

Drücken Sie folgende Tasten:

^ **v** für Auswahl des gewünschten Wertes (in °dH).

OK zur Bestätigung

Leitwertüberwachung auswählen

Diese Abfrage erscheint nur bei Verwendung einer HVE-Kartusche. Sie können die Leitwertüberwachung ausschalten (Display: „AUS“) oder aktivieren.

Bei aktiver Leitwertüberwachung drücken Sie folgende Tasten:

^ **v** für Auswahl des gewünschten Grenzwertes von 10 bis 200 (in µS/cm).

OK zur Bestätigung

Kartuschenwechsel

Die Eingabe ist erforderlich, um einen erfolgten Kartuschenwechsel oder Granulataustausch zu bestätigen. Bei der Neuinstallation wird dieser Punkt mit „Nein“ bestätigt.

Drücken Sie folgende Tasten:

^ **v** für Auswahl „Ja“ oder „Nein“.
Falls Sie „Ja“ gewählt haben:

OK 3s lang zur Bestätigung/Speichern.

Im Display wird „RESET OK“ angezeigt

Hinweis

Nach Abschluss aller Einstellungen wird im Display die neu berechnete Restmenge in Litern angezeigt

Hinweis

Nach jedem Kartuschenwechsel müssen die Einstellungen „Rohwasserhärte“, „Kartusche“ und „Weichwasserhärte (bei HWE)“ wiederholt werden.

Bedienung (Fortsetzung)

Verschneideventil einstellen

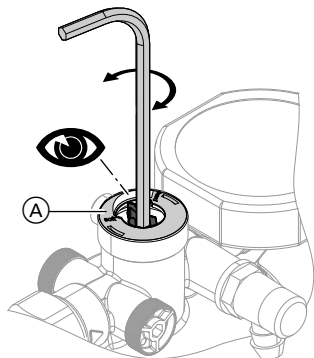

Für Heizwasserenthärtung:

- Im Normalbetrieb ist eine komplette Enthärtung zu empfehlen: Verschneideventil geschlossen, Stellung „Soft“.

Für Heizwasserenthärtung bei erforderlicher Verschneidung:

- Gewünschte Mischwasserhärte mit einem Innensechskantschlüssel am Verschneideventil (A) einstellen.
- Für weiches Wasser in Richtung „Soft“, für härteres Wasser in Richtung „Hard“ drehen.
- Die Ausgangswasserhärte kann über Entnahme aus dem Entleerungsventil geprüft werden.
- Die Anlage kann nun gefüllt werden.

Für Heizungsvollentsalzung:

- Einstellung des Verschneideventils (A) mit einem Innensechskantschlüssel bis zum Anschlag in Richtung „Soft“ drehen.
- Die Anlage kann nun gefüllt werden.

Anzeigen

Volumenstrom

Während der Befüllung wird der Volumenstrom in l/h angezeigt. Findet kein Durchfluss statt: Kurz **OK** drücken. Das bisher erfasste Volumen seit dem Kartuschenwechsel wird angezeigt („**F 100%**“)

Batterie

Anzeige „**LOW bAT**“: Batterie muss ersetzt werden.

Um die Batterie (CR-2032) zu tauschen, den Deckel abschrauben. Auf die richtige Polarität achten.

Kartusche

Ist die Kapazität der Kartusche fast erschöpft, wird von 10 - 1 % Restkapazität die Meldung „**Kartusche annähernd erschöpft**“ ausgegeben. Bei ganz verbrauchter Kartusche erscheint die Meldung „**Kartusche erschöpft**“ Die Kartusche muss getauscht oder neu mit Granulat gefüllt werden.

Technische Daten

Max. Betriebsdruck	6 bar
Max. Betriebstemperatur	30 °C
Medium	Trinkwasser
Durchflussleistung	0,5 m ³ /h

Abmessungen

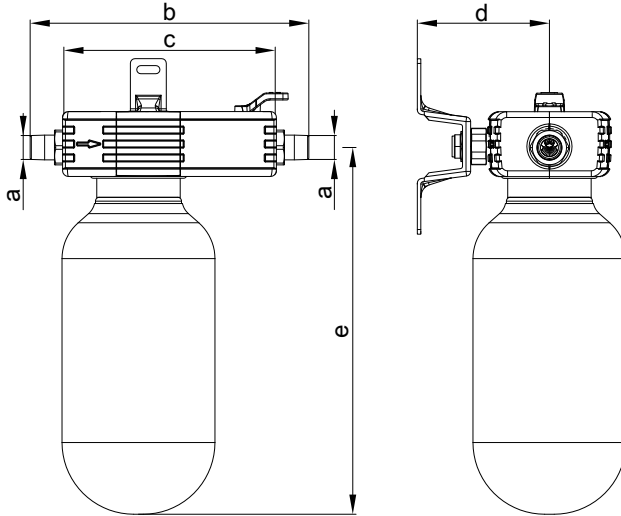

Nennweite		DN 15
a	mm	R ¾
b	mm	240,5
c	mm	184,5
d	mm	90 bis 105

e mit Kartusche			
■ 2,5 l	mm		285
■ 4 l	mm		357
■ 7 l	mm		574
■ 14 l	mm		984
■ 30 l	mm		923

Installation instructions

for contractors



Fill station basic

Valve assembly for filling sealed unvented heating systems

Safety instructions



Please follow these safety instructions closely to prevent accidents and material losses.

Safety instructions explained



Please note

This symbol warns against the risk of material losses and environmental pollution.

Note

Details identified by the word "Note" contain additional information.

Installation, commissioning, inspection, maintenance and repairs must only be carried out by an authorised, competent person (heating engineer/installation contractor).

Before working on the appliance/heating system, isolate it from the power supply (e.g. by removing a separate mains fuse or by means of a mains isolator) and safeguard against unauthorised reconnection.

Wear suitable personal protective equipment when carrying out any work.

Repairing components that fulfil a safety function can compromise the safe operation of the system.

For replacements, use only original spare parts supplied or approved by Viessmann.

Install the components with new gas-kets.

Product information

Application

The fill station basic serves as the base system for refillable cartridges. It supplies either softened or fully desalinated water in accordance with VDI guideline 2035

The heating system is thereby protected from limescale deposits.

Spare parts lists

Information about spare parts can be found at www.viessmann.com/etapp or in the Viessmann spare part app.



Maintenance



Please note

To ensure perfect operation:

Observe the specified maintenance intervals in accordance with EN 806, Part 5.

Replacement cartridges, granulate

See Viessmann Vitoset pricelist.

Note

If a cartridge's capacity is depleted, it can be re-filled with the appropriate granulate.

Installation

Requirements of the installation location:

- Frost and flood proof
- Well ventilated



Installation (cont.)

- Easily accessible for installation and maintenance work
- Installation of a drinking water filter to EN 13443, Part 1 immediately downstream of the water meter equipment is recommended.

Note

- *The connection line must have a stagnation-proof design. Expelled water must be able to drain away by gravity.*
- *Before installation, carefully flush out the pipework.*

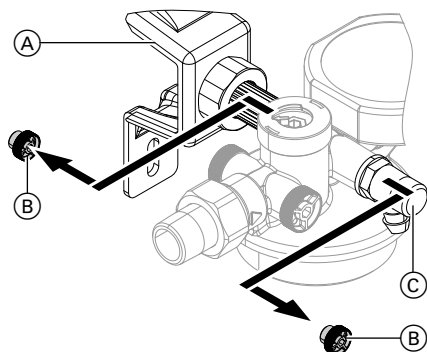

1. Remove the insulation shells.
2. Fit wall mounting bracket (A) (accessory) to the wall.
3. Remove the two pressure gauge plugs (B) on the outlet side in the direction of flow.

4. Attach fill station to the wall mounting bracket and secure it in place with the fittings.

Note

Either side of the fill station can be secured to the wall mounting bracket.

5. Fit drain valve (C) to the other outlet side.

Note

If required, the upper section of the digital capacity control can be turned in 90° steps after first undoing the screws.

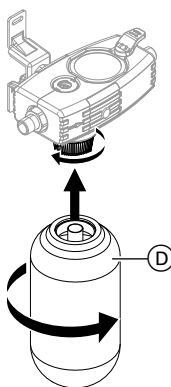

6. Fit the insulation shells.

Installation (cont.)

7. If not already installed, screw on cartridge (D) underneath the fill station.

If using 14 and 30 litre cartridges:

- The strainer in the fill station is not required.
- Remove the strainer, remove the O-ring on the fill station and screw the cartridge directly onto the fill station.

Note

The installation of a system separator BA upstream of the fill station in the direction of flow is mandatory for compliance with EN 1717.

Operation

Preparing for heating water softening/heating water full desalination

Use the titration set to determine the raw water hardness.

To do so, draw off raw water from any draw-off point upstream of the heating system.

Digital capacity control

Controls, display

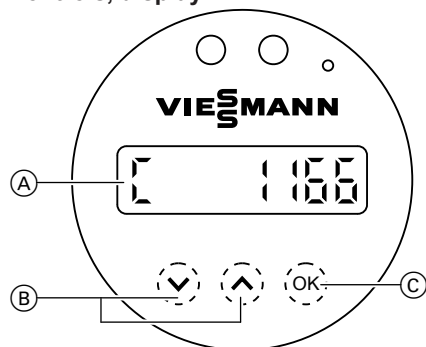

- (A) Display
- (B) Selection buttons
- (C) To confirm/save

Switching on:

- The display is switched off when delivered.
- Press any button to switch on display.
- **C** for capacity and the default residual quantity of **1166 l** are shown. If this display is shown, you are in the main menu.

Operation (cont.)

Starting commissioning

Press and hold **OK** for at least 3 s.

Setting the raw water hardness

Press the following buttons:

^**v** for the required value.

OK to confirm

Selecting the cartridge

Only if requested to do so, press the following buttons:

^**v** to select the required water treatment: **HWE** for heating water softening, **HVE** for heating water full desalination

OK to confirm

^**v** to select the size of the cartridge in litres.

OK to confirm

Entering the required soft water hardness

This request is omitted if an HVE cartridge is used.

Press the following buttons:

^**v** to select the required value (in °dH).

OK to confirm

Selecting conductance monitoring

This request is shown only if using an HVE cartridge

You can activate or deactivate (display: **"OFF"**) conductance monitoring.

If conductance monitoring is active, press the following buttons:

^**v** to select the required limit value between 10 and 200 (in µS/cm).

OK to confirm

Cartridge replacement

The entry is required in order to confirm that the cartridge or granulate has been replaced. In the case of a new installation, this item is confirmed with **"No"**.

Press the following buttons:

^**v** to select **"Yes"** or **"No"**.

If you have selected **"Yes"**:
OK for 3s to confirm/save.

Operation (cont.)

The display shows **"RESET OK"**

Note

After completing all the settings, the re-calculated residual quantity is shown in litres on the display

Adjusting the blending valve

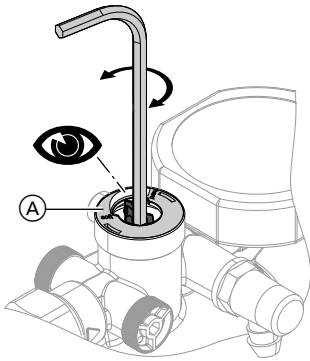

For heating water softening:

- Full softening is recommended for normal operation: Blending valve closed, setting to "Soft".

Displays

Flow rate

During filling, the flow rate is shown in l/h.

If there is no throughput: Briefly press **OK**. The volume recorded since the cartridge was last replaced is displayed ("**F 100%**")

Note

Every time the cartridge is replaced, the settings for "Raw water hardness", "Cartridge" and "Soft water hardness" (for HWE) need to be repeated.

If heating water softening with blending is required:

- Set the required blended water hardness at blending valve (A) using an Allen screw.
- For soft water, turn towards "Soft", for harder water turn towards "Hard".
- The outlet water hardness can be checked by drawing off water at the drain valve.
- The system can now be filled.

For heating water full desalination:

- Using an Allen key, turn the setting on blending valve (A) fully to "Soft".
- The system can now be filled.

Battery

"LOW bAT" display: Battery must be replaced.

To replace the battery (CR-2032), undo the cover. Ensure the correct polarity.

Operation (cont.)

Cartridge

When the capacity of the cartridge is almost depleted (residual capacity between 10 and 1%), the message **"Cartridge nearly depleted"** is shown. When the cartridge is used up completely, the message **"Cartridge depleted"** is displayed

The cartridge must be replaced or topped up with new granulate.

Specification

Max. operating pressure	6 bar
Max. operating temperature	30 °C
Medium	DHW
Flow rate	0.5 m ³ /h

Dimensions

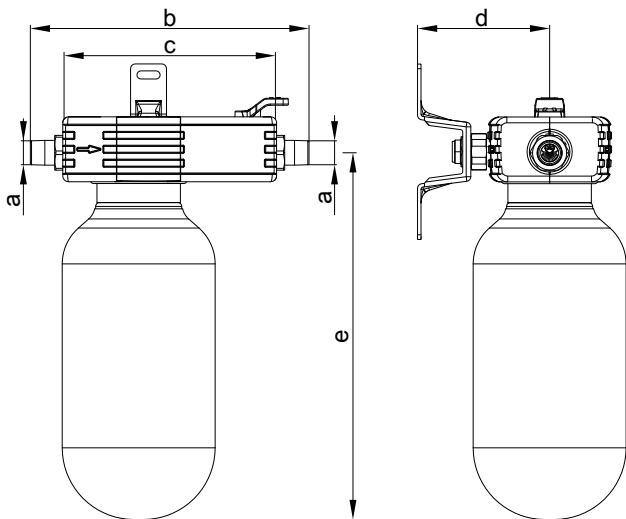

Nominal diameter		DN 15
a	mm	R ¾
b	mm	240.5

c	mm	184.5
d	mm	90 to 105

Specification (cont.)

e with cartridge		
■ 2.5 l	mm	285
■ 4 l	mm	357
■ 7 l	mm	574
■ 14 l	mm	984
■ 30 l	mm	923

Notice de montage



Station de remplissage basic

Robinetterie de remplissage des installations de chauffage en circuit fermé

Consignes de sécurité



Respecter scrupuleusement ces consignes de sécurité afin d'éviter tout risque et tout dommage pour les personnes et les biens.

Explication des consignes de sécurité



Attention

Ce symbole met en garde contre les dommages pour les biens et l'environnement.

Remarque

Les indications précédées du mot "Remarque" contiennent des informations supplémentaires.

Le montage, la première mise en service, le contrôle, l'entretien et les réparations devront être impérativement effectués par du personnel qualifié (installateurs/chauffagistes).

Couper l'alimentation électrique (au porte-fusible du tableau électrique ou à l'interrupteur principal, par exemple) avant de commencer l'intervention sur l'appareil/l'installation de chauffage et empêcher la remise sous tension.

Pour tous les travaux, porter un équipement de protection individuel adapté.

Réparer des composants de sécurité nuit au bon fonctionnement de l'installation.

Si on remplace des pièces, on devra employer les pièces Viessmann d'origine qui conviennent ou des pièces équivalentes autorisées par Viessmann.

Montage des composants avec des joints neufs.

Information produit

Application

La station de remplissage basic sert de base pour les cartouches rechargeables.

Elle fournit de l'eau adoucie ou entièrement déminéralisée conformément à la directive VDI 2035

L'installation de chauffage est protégée contre les dépôts calcaires.

Listes de pièces de rechange

Vous trouverez les informations relatives aux pièces de rechange sur www.viessmann.com/etapp ou dans l'application Pièces de rechange Viessmann.



Entretien



Attention

Pour un fonctionnement parfait :

Respecter les intervalles d'entretien indiqués selon EN 806, partie 5.

Cartouches de rechange, granulés

Voir tarif Viessmann Vitoset.

Remarque

Lorsqu'une cartouche est épuisée, elle peut être rechargée avec les granulés correspondants.

Montage

Exigences relatives à l'emplacement de montage :

- Protégé contre le gel et les inondations
- Bien ventilé
- Accessible pour les travaux de montage et d'entretien
- Le montage d'un filtre d'eau potable selon EN 13443, partie 1 juste après le compteur d'eau est recommandé.

Remarque

- La conduite de raccordement doit être protégée contre la stagnation. L'eau qui s'échappe doit pouvoir s'évacuer avec une pente libre.
- Avant l'installation, rincer soigneusement la conduite.

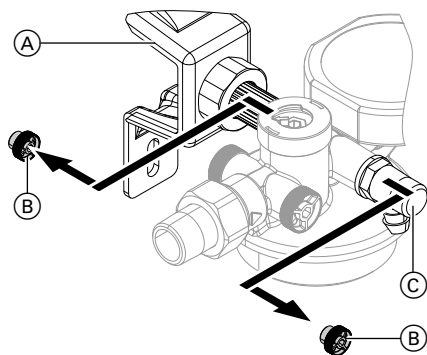

1. Retirer les coquilles isolantes.
2. Monter le support mural (A) (accessoire) sur le mur.
3. Retirer les deux bouchons de manomètre à la sortie dans le sens de l'écoulement (B).

4. Monter la station de remplissage sur le support mural et la bloquer à l'aide des raccords filetés.

Remarque

La station de remplissage peut être fixée des deux côtés sur le support mural.

5. Monter la vanne de vidange (C) sur l'autre côté sortie.

Remarque

Si nécessaire, la partie supérieure du contrôle de capacité numérique peut être tournée par pas de 90° après le desserrage des vis.

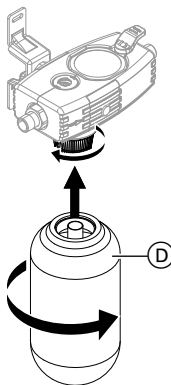

6. Remonter les coquilles isolantes.

Montage (suite)

7. Visser la cartouche (D) sous la station de remplissage si elle n'est pas déjà montée.

Si des cartouches de 14 et 30 litres sont utilisées :

- La crépine dans la station de remplissage n'est pas nécessaire.
- Retirer la crépine, ôter le joint torique sur la station de remplissage et visser la cartouche directement sur la station de remplissage.

Remarque

Le montage d'un séparateur système BA dans le sens de l'écoulement en amont de la station de remplissage est obligatoire selon DIN EN 1717 !

Utilisation

Préparation adoucissement de l'eau de chauffage/déminéralisation complète du chauffage

Utiliser l'ensemble de titrage pour déterminer la dureté de l'eau brute.

Pour ce faire, prélever de l'eau brute sur un point de soutirage quelconque en amont de l'installation de chauffage.

Contrôle de capacité numérique

Organes de commande, affichage

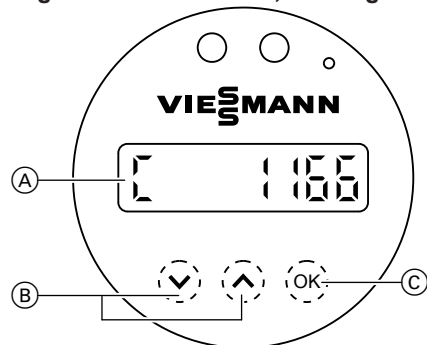

- (A) Ecran
- (B) Touches de sélection
- (C) Confirmer/enregistrer

Enclenchement :

- L'affichage est éteint à la livraison.
- Appuyer sur une touche quelconque pour l'allumer.
- La lettre **C** pour la capacité et la quantité résiduelle du réglage standard de **1166 l** sont affichées. Lorsque cet affichage apparaît, vous vous trouvez dans le menu principal.

Utilisation (suite)

Démarrer la mise en service

Appuyer sur **OK** pendant 3 s minimum.

Régler la dureté de l'eau brute

Appuyez sur les touches suivantes :

^ **✓** pour la valeur souhaitée.

OK pour confirmer

Sélectionner la cartouche

Appuyez sur les touches suivantes uniquement si vous y êtes invité :

^ **✓** pour sélectionner le traitement de l'eau souhaité : **HWE** pour l'adoucissement de l'eau de chauffage, **HVE** pour la déminéralisation complète du chauffage

OK pour confirmer

^ **✓** pour sélectionner la taille de la cartouche en litres.

OK pour confirmer

Saisir la dureté souhaitée pour l'eau adoucie

Cette demande n'apparaît pas si une cartouche HVE est utilisée.

Appuyez sur les touches suivantes :

^ **✓** pour sélectionner la valeur souhaitée (en °dH).

OK pour confirmer

Sélectionner la surveillance de conductivité

Cette demande n'apparaît que si une cartouche HVE est utilisée
Vous pouvez désactiver la surveillance de conductivité (mention affichée : "**ARRÊT**") ou l'activer.

Lorsque la surveillance de conductivité est activée, appuyez sur les touches suivantes :

^ **✓** pour sélectionner la valeur limite souhaitée de 10 à 200 (en µS/cm).

OK pour confirmer

Utilisation (suite)

Changement de cartouche

Cette saisie est nécessaire pour confirmer un changement de cartouche effectué ou un remplacement de granulés. Dans une nouvelle installation, ce point est confirmé avec **"Non"**.

Appuyez sur les touches suivantes :

▲ ▼ pour sélectionner **"Oui"** ou **"Non"**.

Si vous avez sélectionné **"Oui"** :

OK OK pendant 3 s pour confirmer/enregistrer.

"RESET OK" s'affiche à l'écran

Remarque

Une fois tous les réglages effectués, la quantité résiduelle en litres recalculée s'affiche à l'écran

Remarque

Après un changement de cartouche, les réglages "dureté de l'eau brute", "cartouche" et "dureté de l'eau adoucie (pour HWE)" doivent être répétés.

Régler la vanne de coupure

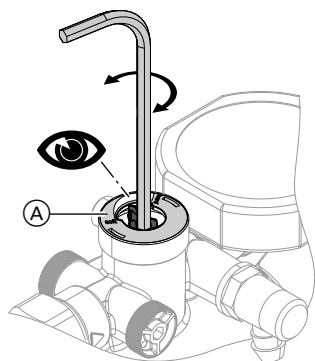

Pour l'adoucissement de l'eau de chauffage :

- Un adoucissement complet est recommandé en marche normale : vanne de coupure fermée, position "Soft".

Pour l'adoucissement de l'eau de chauffage si une coupure est nécessaire :

- Régler la dureté de l'eau mélangée souhaitée sur la vanne de coupure (A) à l'aide d'une clé Allen.
- Pour de l'eau douce, tourner la flèche dans le sens "Soft" ; pour de l'eau dure, tourner la flèche dans le sens "Hard".
- La dureté de l'eau de sortie peut être contrôlée au moyen d'un prélèvement sur la vanne de vidange.
- L'installation peut alors être remplie.

Pour une déminéralisation complète du chauffage :

- Tourner le réglage de la vanne de coupure (A) jusqu'en butée dans le sens "Soft" à l'aide d'une clé Allen.
- L'installation peut alors être remplie.

Utilisation (suite)

Affichages

Débit volumique

Pendant le remplissage, le débit volumique est affiché en l/h.
En l'absence de débit : appuyer brièvement sur **OK**. Le volume enregistré depuis le changement de cartouche est affiché ("**F 100%**")

Pile

Affichage "**LOW bAT**" : la pile doit être remplacée.

Pour changer la pile (CR-2032), dévisser le couvercle. Veiller à ce que la polarité soit correcte.

Cartouche

Lorsque la cartouche est presque épuisée, le message "**Cartouche presque épuisée**" est émis pour une capacité résiduelle de 10 - 1 %. Lorsque la cartouche est complètement épuisée, le message "**Cartouche épuisée**" s'affiche.

La cartouche doit être changée ou rechargée en granulés.

Données techniques

Pression de service maximale	6 bars
Température de service maxi.	30 °C
Fluide	Eau sanitaire
Débit	0,5 m ³ /h

Données techniques (suite)

Dimensions

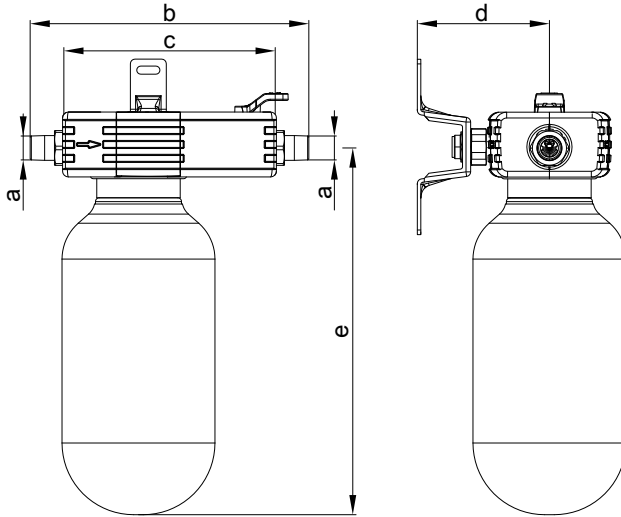

Diamètre nominal		DN 15
a	mm	R ¾
b	mm	240,5
c	mm	184,5
d	mm	90 à 105

e avec cartouche		
■ 2,5 l	mm	285
■ 4 l	mm	357
■ 7 l	mm	574
■ 14 l	mm	984
■ 30 l	mm	923

РЪКОВОДСТВО ЗА МОНТАЖ

за специалисти

VIESSMANN

Пълначна станция

Арматура за пълнене на затворени отоплителни инсталации

Указания за безопасност



Моля следвайте точно тези инструкции за безопасност, за да избегнете рискове и вреди за хората, имуществени щети и щети за околната среда.

Обяснение на инструкциите за безопасност



Внимание

Този знак предупреждава за опасност от имуществени щети и щети за околната среда.

Указание

Данните обозначени с думата *Указание* съдържат допълнителна информация.

Монтажът, първоначалното въвеждане в експлоатация, инспекцията, техническата поддръжка и привеждането в изправност трябва да се извършват от оторизирани специалисти (специализирана фирма за отоплителни инсталации/фирма, с която има сключен договор за инсталиране).

При работи по уреда/отоплителната инсталация изключете напрежението (например от отделния предпазител или главен прекъсвач) и ги осигурете срещу повторно включване.

При всички работи носете подходящи лични предпазни средства.

Ремонтът на конструктивни елементи със свързана с техническата безопасност функция излага на риск безопасната експлоатация на инсталацията.

При смяна използвайте само оригинални части Viessmann или одобрени от Viessmann резервни части. Монтирайте конструктивните елементи с нови уплътнения.

Информация за продукта

Употреба

Пълначната станция basic служи като основа за допълваеми флакони. Тя по избор предоставя омекотена или напълно обезсолена вода съгласно VDI директива 2035

Отоплителната инсталация се предпазва от варовикови отлагания.

Списъци на резервните части

Информация за резервни части се съдържа на www.viessmann.com/etapp или в приложението за резервни части на Viessmann.



Поддръжка



Внимание

За безупречното функциониране:

Да се спазват предписаните интервали за техническо обслужване съгласно EN 806 част 5.

Резервни флакони, гранулат

Виж ценовата листа на Viessmann за Vitoset.

Указание

Ако капацитетът на даден флакон е изчерпан, той може да бъде отново напълнен със съответния гранулат.

Монтаж

Изисквания към мястото на монтаж:

- осигурено срещу замръзване и наводняване
- добре проветриво
- добре достъпно за работите по монтажа и поддръжката
- препоръчва се монтаж на филтър за питейна вода съгласно DIN EN 13443, част 1 непосредствено след водомера.

Указание

- *Свързващата инсталация трябва да се изпълни устойчиво на стагнация. Изтичащата вода трябва да може да се оттича под свободен наклон.*
- *Преди инсталирането, тръбопроводът да се промие грижливо.*

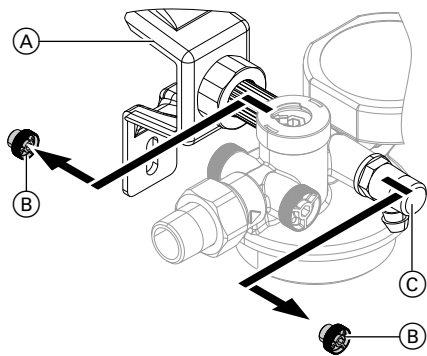

1. Отстранете топлоизолацията.
2. Монтирайте стенната конзола (A) (принадлежност) на стената.
3. Отстранете двете пробки на манометъра (B) от изходната страна по посока на протичането.

4. Монтирайте пълначната станция на стенната конзола и я фиксирайте с помощта на винтовите съединения.

Указание

Пълначната станция по избор може да бъде монтирана с двете страни на стенната конзола.

5. На другата изходна страна монтирайте вентила за изпразване (C).

Указание

Ако е необходимо, горната част на дигиталния контрол на капацитета може след развиване на винтовете да бъде завъртан на стъпки от 90°.

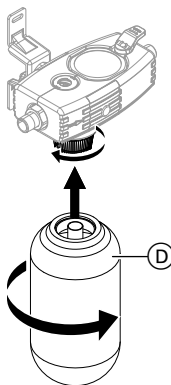

6. Монтирайте топлоизолацията.

Монтаж (продължение)

7. Завийте флакона **Ⓓ** под пълначната станция, ако вече не е монтиран.

При използване на флакони 14 и 30 литра:

- Филтърът в пълначната станция не е необходим.
- Отстранете филтъра, о-пръстена на пълначната станция и завийте флакона директно на пълначната станция.

Указание

Монтажът на системен разделител **ВА** по посока на протичането преди пълначната станция е задължително необходим съгласно **DIN EN 1717!**

Обслужване

Подготовка на омекотяването на водата за отопление/ пълно обезсоляване на отоплението

Използвайте комплект за титриране за определяне на твърдостта на суровата вода.

За целта на произволно място на потребление преди отоплителната инсталация вземете сурова вода.

Дигитален контрол на капацитета

Елементи за обслужване, индикация

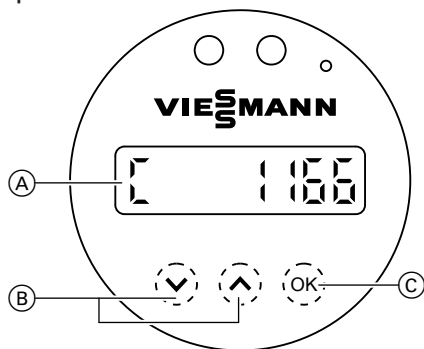

- Ⓐ Дисплей
- Ⓑ Бутони за избор
- Ⓒ Потвърждаване/запаметяване

Включване:

- Индикацията е изключена при доставката.
- За включване натиснете произволен бутон.
- Показват се **С** за капацитета и наличното остатъчно количество на стандартната настройка **1166 l**. При тази индикация се намирате в главното меню.



Обслужване (продължение)

Пускане в експлоатация стартиране

Натискайте **OK** в продължение на мин. 3 s.

Настройка на твърдостта на суровата вода



Натиснете следните бутони:

  за желаната стойност.



OK за потвърждаване

Избиране на флакон

Само ако е запитано, натиснете следните бутони:

  за избор на желаната обработка на водата: **HVE** за омекотяване на водата за отопление, **HVE** за пълно обезсоляване на водата за отопление

OK за потвърждаване



  за избор на размера на флакона в литри.

OK за потвърждаване

Въведете желаната твърдост на водата

Това запитване отпада, ако се използва флакон HVE.

Натиснете следните бутони:



  за избор на желаната стойност на (в °dH).

OK за потвърждаване

Избиране на контрол на проводимостта

Това запитване се появява само ако се използва флакон HVE
Можете да изключите или активирате контрола на проводимостта (дисплей: „ИЗКЛ.“).

При активен контрол на проводимостта натиснете следните бутони:

  за избор на желаната гранична стойност от 10 до 200 (в $\mu\text{S}/\text{cm}$).

OK за потвърждаване

Обслужване (продължение)

Смяна на флакон

Въвеждането е необходимо, за потвърждаване на извършена смяна на флакон или гранулат. При ново инсталиране тази точка се потвърждава с „Не“.

Натиснете следните бутони:

▲ ▼ за избор „Да“ или „Не“.

Ако сте избрали „Да“:
OK в продължение на 3s за потвърждаване/запамятване.

На дисплея се показва „RESET OK“

Указание

След приключване на настройките на дисплея се показва изчисленото наново остатъчно количество в литри

Указание

След всяка смяна на флакон, настройките „твърдост на суровата вода“, „флакон“ и „твърдост на омекотената вода (при HWE)“ трябва да се повторят.

Настройка на смесителния вентил

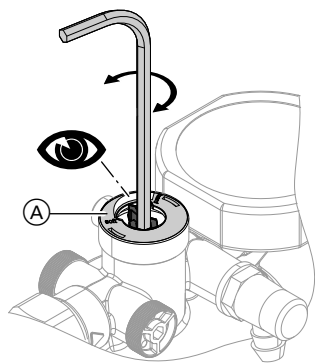

За омекотяване на котелна вода:

- В нормален режим се препоръчва цялостно омекотяване: Затворен смесителен вентил, положение „Soft“.

За омекотяване на водата за отопление при необходимо смесване:

- Настройте желаната твърдост на смесената вода с ключ вътрешен шестостен на смесителния вентил (A).
- Завъртете за мека вода в посока „Soft“, за по-твърда вода в посока „Hard“.
- Твърдостта на изходната вода може да бъде проверена чрез вземане от вентила за изпразване.
- Сега инсталацията може да бъде напълнена.

За пълно обезсоляване на отоплението:

- Завъртете настройката на смесителния вентил (A) с ключ вътрешен шестостен до упор в посока „Soft“.
- Сега инсталацията може да бъде напълнена.

Обслужване (продължение)

Показания

Обемен поток

По време на пълнене, обеменят поток се показва в l/h.
Ако няма протичане: Натиснете за кратко **OK**. Досега регистрираният обем от смяната на флакона се показва („F 100%“)

Батерия

Индикация „**LOW BAT**“: Батерията трябва да бъде сменена.
За смяна на батерията (CR-2032), развийте капака. Обърнете внимание за правилната полярност.

Флакон

Ако капацитетът на флакона е почти изчерпан, от 10 - 1 % остатъчен капаците се подава съобщението „**Флакон почти изчерпан**“. При изразходван докрай флакон се появява съобщението „**Флакон изчерпан**“
Флаконът трябва да бъде сменен или отново напълнен с гранулат.

Технически данни

Макс. работно налягане	6 bar
Макс. работна температура	30 °C
Работна среда	Питейна вода
Дебит	0,5 m ³ /h

Технически данни (продължение)

Размери

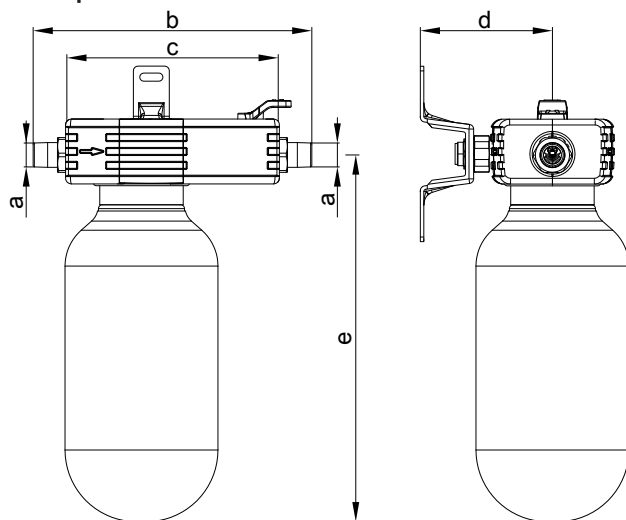

Номинален диаметър		DN 15
a	mm	R ¾
b	mm	240,5
c	mm	184,5
d	mm	90 до 105

e с флакон		
■ 2,5 l	mm	285
■ 4 l	mm	357
■ 7 l	mm	574
■ 14 l	mm	984
■ 30 l	mm	923

安装指南

供专业人员使用

VIESSMANN

basic 填料机

封闭式供暖设备装填附件

安全提示



请严格遵守这些安全说明，使人员和物品免受危害。

安全提示说明



注意

这个符号用于对物资损坏和环境损害提出警告。

提示

带有“提示”字样的说明文字是附加说明。

安装、首次运行、检查、保养和维修必须由指定的专业人员（专业供热公司/合同安装公司）完成。

在其他设备 / 供热设备上作业时，要切断设备的电源（例如通过单独的保险丝或者一个主开关），并且采取措施防止电源被重新接通。

在执行所有工作时，都需要使用合适的个人防护装备。

维修具有安全功能的部件会影响设备的安全运行。
在更换零件时仅允许使用 Viessmann 的原厂零件或经 Viessmann 许可的备件。安装部件时使用新的密封件。

产品信息

应用

basic 填料机是可重复填充料筒的基础。它可根据选择提供符合 VDI 2035 标准的软化或完全去盐的水

供暖设备应避免钙沉积。

产品信息 (续)

备件清单

备件相关信息参见

www.viessmann.com/etapp 或

Viessmann 备件应用程序。



保养



注意

为了保证功能正常：

遵守 EN 806 第 5 部分规定的保养间隔。

备用圆筒，颗粒材料

请见菲斯曼 Vitoset 价目表。

提示

如果圆筒的容量已耗尽，可以用相应的颗粒材料重新装填圆筒。

安装

对安装位置的要求：

- 防冻和无水淹
- 通风良好
- 易进行装配与保养工作的良好通达性
- 建议直接在水表之后安装一个符合 DIN EN 13443 第 1 部分规定的饮用水过滤器。

提示

- 连接管必须具有防堵塞的结构。流出的水必须自由落下排出。
- 安装之前，仔细冲洗管道。

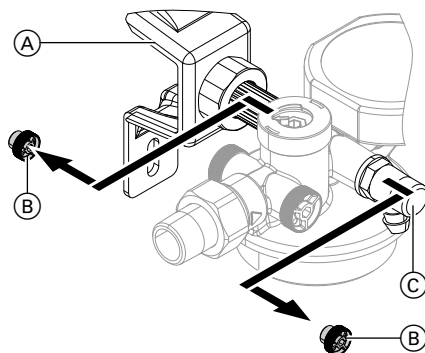

安装 (续)

1. 移除保温壳。
2. 将墙面支架 (A) (附件) 安装在墙壁上。
3. 将流动方向上出口侧的两个压力表塞子 (B) 移除。
4. 将填料机安装在墙面支架上并用螺纹连接件锁定。
5. 在出口的另一侧安装排空阀 (C)。
6. 安装保温壳。
7. 若未安装圆筒，则将圆筒 (D) 拧紧在填料机下面。

使用 14 和 30 升圆筒时：

- 不需要填料机中的滤网。
- 移除滤网，取出填料机上的 O 型密封圈，将圆筒直接拧紧到填料机上。

提示

可以选择将填料机两侧固定在墙面支架上。

提示

务必遵照 DIN EN 1717 标准在填料机前面的流动方向上安装系统分离器 BA！

5. 在出口的另一侧安装排空阀 (C)。

提示

必要时，数字式容量控制装置的上部可以在松开螺栓之后旋转 90°。

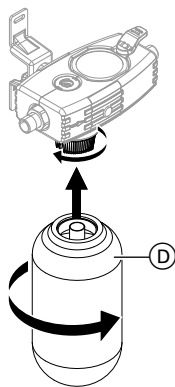

操作

供暖水软化/供暖完全除盐准备

使用滴定套件确定原水的硬度。

为此，要在供暖设备之前的任意分接点上提取原水。

操作 (续)

数字式容量控制装置

操作元件, 指示器

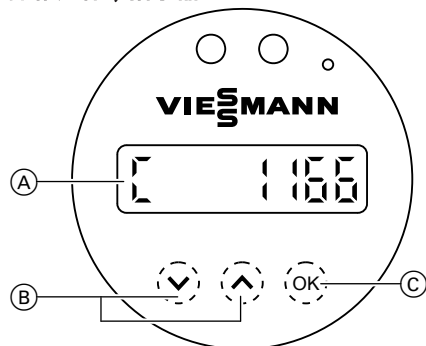

- Ⓐ 显示
- Ⓑ 选择键
- Ⓒ 确认/保存

启动:

- 产品交付时, 指示器处于关闭装填。
 - 按下任意按键即可启动。
 - **C** 代表标准设置下的容量和剩余量显示 **1166 l**。
- 显示该内容时, 您处于主菜单位置。

开始投入运行

按住 **OK** 至少 3 秒。

设置原水硬度

按下列按键:

^ v 选择需要的数值。

OK 确认

选择圆筒

仅在有关询问的情况下, 按下下列按钮:

^ v 选择所需的水处理方式: **HWE** 代表供暖水软化, **HVE** 代表供暖完全脱盐

OK 确认

^ v 用于选择以升为单位的圆筒尺寸。

OK 确认

输入所需的软水硬度

如果使用 **HVE** 圆筒则不会出现这一询问。

按下列按键:

^ v 用于选择所需的数值 (单位 °dH)。

OK 确认

操作 (续)

选择电导值监控

只有使用 HVE 圆筒时才会出现这一询问。您可以关闭或启用电导值监控功能 (显示屏: „关“)。

若电导值监控功能启用, 按下下列按钮:

 用于选择 10 至 200 的所需极限值 (单位 $\mu\text{S}/\text{cm}$)。

OK 确认

更换圆筒

需要进行输入, 才能对已进行的圆筒更换或颗粒材料更换操作进行确认。重新安装时, 用 „否“ 确认这一项。

按下列按键:

 用于选择 „是“ 或者 „否“。如果您选择了 „是“:

OK 3s 以进行确认/保存。
显示屏上显示 „RESET OK“

提示

所有设置都完成之后, 显示屏上将显示以升为单位的重新计算的余量

提示

每次更换圆筒之后都必须重新设置 „原水硬度“、 „圆筒“ 和 „软水硬度 (HWE)“。

设置混合阀

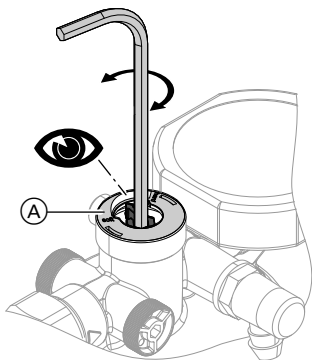

针对需要混合时的供暖水软化:

- 用内六角扳手在混合阀 (A) 上调节所需的混合水硬度。
- 软水, 往 „Soft“ 方向旋转, 较硬的水, 往 „Hard“ 方向旋转。
- 出水硬度可以通过排空阀取样的方式进行检测。
- 现在可以对设备进行填充。

供暖完全除盐:

- 设置混合阀 (A) 使用内六角扳手往 „Soft“ 方向旋转至止挡位置。
- 现在可以对设备进行填充。

供暖水软化:

- 在正常运行情况下建议进行完全软化: 混合阀已关闭, „Soft“ 位置。

操作 (续)

显示

体积流量

填充过程中将显示体积流量，单位 l/h。
如果没有流量：短按 **OK**。这时将显示
更换圆筒之后到目前为止探测的容积
(„F 100%“)

电池

显示 „**LOW bAT**“：必须更换电池。
更换电池 (CR-2032) 时，应拧下盖子。
注意极性要正确。

圆筒

如果圆筒的容量即将耗尽，从剩余容量
10 - 1 % 时开始将输出消息 „**圆筒容量
即将耗尽**“。若圆筒已完全用完，将出现
消息 „**圆筒容量耗尽**“
必须更换圆筒或重新填充颗粒材料。

技术数据

最大运行压力	6 bar
最高运行温度	30 °C
介质	生活用水
流量	0.5 m ³ /h

技术数据 (续)

尺寸

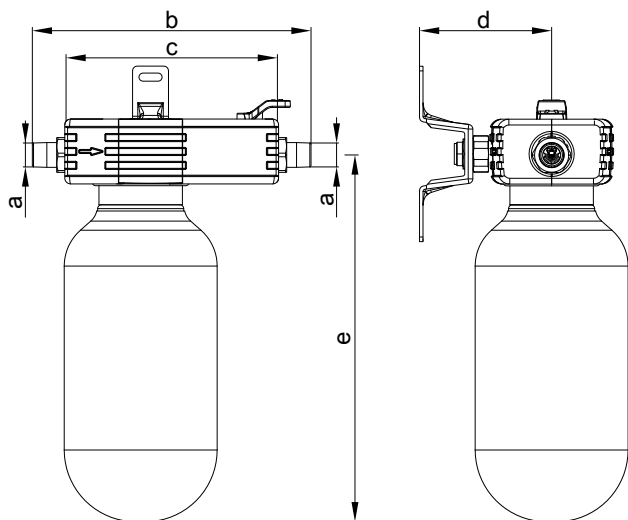

公称直径		DN 15
a	mm	R 3/4
b	mm	240.5
c	mm	184.5
d	mm	90 至 105

e 含圆筒		
■ 2.5 l	mm	285
■ 4 l	mm	357
■ 7 l	mm	574
■ 14 l	mm	984
■ 30 l	mm	923

Návod k montáži

pro odborné pracovníky

VIESSMANN

Plnicí stanice basic

Armatura k napouštění uzavřených topných zařízení

Bezpečnostní pokyny



Dodržujte prosím přesně tyto bezpečnostní pokyny, zabráníte tak újmě na zdraví a škodám na majetku.

Vysvětlení bezpečnostních pokynů



Pozor

Tato značka varuje před věcnými škodami a škodami na životním prostředí.

Upozornění

Údaje uvedené slovem „Upozornění“ obsahují doplňkové informace.

Montáž, první uvedení do provozu, inspekci, údržbu a opravy smí provádět pouze autorizovaní odborníci (specializovaná topenářská firma, smluvní instalatérská firma).

Při provádění prací na zařízení, resp. topném systému je třeba odpojit je od zdroje napětí (např. samostatnou pojistkou nebo hlavním vypínačem) a zajistit je proti opětovnému zapnutí.

Při všech pracích používejte vhodné osobní ochranné prostředky.

Opravování součástí s bezpečnostně technickou funkcí ohrožuje bezpečný provoz zařízení.

Při výměně používejte výhradně původní náhradní díly firmy Viessmann nebo díly touto firmou schválené. Montáž součástí s novými těsněními.

Informace o výrobku

Použití

Plnicí stanice basic slouží jako základ pro doplňované zásobníky. Dodává volitelně změkčenou nebo demineralizovanou vodu podle směrnice VDI 2035

Topné zařízení je chráněno před tvorbou vápenatých usazenin.

Seznam náhradních dílů

Informace k seznamům náhradních dílů naleznete na stránce

www.viessmann.com/etapp nebo v aplikaci náhradní díly Viessmann.



Údržba



Pozor

Pro bezchybnou funkci:

Dodržujte uvedené intervaly údržby podle ČSN EN 806, část 5.

Náhradní zásobníky, granulát

Viz ceník Viessmann Vitoset.

Upozornění

Pokud je kapacita zásobníku vyčerpána, může být nově naplněn příslušným granulátem.

Montáž

Požadavky na místo montáže:

- Zabezpečení před mrazem a zaplavením
- Dobře větrané
- Dobře přístupné pro montáž a údržbu
- Doporučujeme zabudování filtru pitné vody podle ČSN EN 13443, část 1 bezprostředně za vodoměrem.

Upozornění

- *Připojovací potrubí musí být zabezpečeno proti stagnaci. Unikající voda musí mít možnost odtékat volným spádem.*
- *Před instalací potrubí řádně propláchněte.*

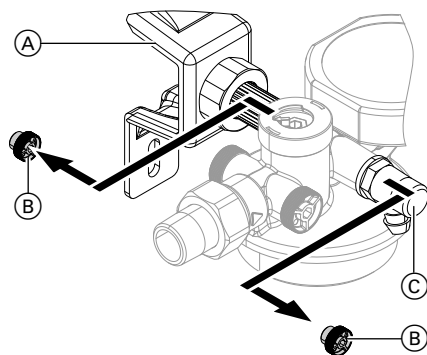

1. Odstraňte izolační pláště.
2. Na stěnu namontujte nástěnný držák (A) (příslušenství).
3. Odstraňte obě zátky manometru (B) na výstupní straně ve směru proudění.

4. Na nástěnný držák namontujte plnicí stanici a zaaretujte pomocí šroubení.

Upozornění

Plnicí stanici je možné volitelně na nástěnném držáku připojit oběma stranami.

5. Na druhé výstupní straně namontujte vypouštěcí ventil (C).

Upozornění

Je-li zapotřebí, může se horní část digitální kontroly kapacity po uvolnění šroubů otáčet v krocích po 90°.

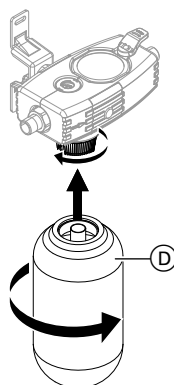

6. Namontujte izolační pláště.

Montáž (pokračování)

7. Zásobník **(D)** našroubujte pod plnicí stanici, pokud již není namontován.

Při použití zásobníků 14 a 30 litrů:

- Síto v plnicí stanici není potřebné.
- Odstraňte síto, vyjměte O-kroužek u plnicí stanice a zásobník našroubujte přímo na plnicí stanici.

Upozornění

Vestavba oddělovače systémů BA ve směru proudění před plnicí stanicí je podle ČSN EN 1717 povinná!

Obsluha

Příprava změkčování topné vody/demineralizace topení

K určení tvrdosti surové vody použijte titrační sadu.

Surovou vodu odeberte z topného zařízení na libovolném místě odběru.

Digitální kontrola kapacity

Obslužné prvky, zobrazení

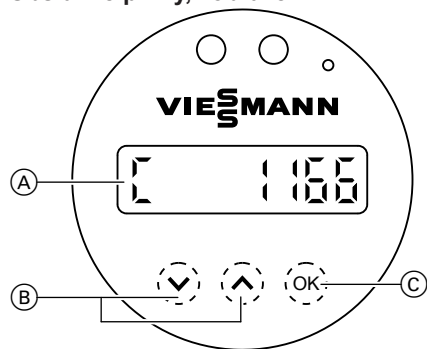

- (A)** Displeji
- (B)** Tlačítka volby
- (C)** Potvrzení/uložení

Zapnutí:

- Zobrazení je při dodávce vypnuté.
- Pro zapnutí stiskněte libovolné tlačítko.
- Zobrazí se **C** pro kapacitu a zbývající zbytkové množství standardního nastavení **1166 l**.
Při tomto zobrazení se nacházíte v hlavní nabídce.

Spuštění uvedení do provozu

Stiskněte **OK** na nejméně 3 s.

Obsluha (pokračování)

Nastavení tvrdosti surové vody

Stiskněte tato tlačítka:

 k volbě požadované hodnoty.

OK k potvrzení

Zvolení zásobníku

Jen v případě dotazu, stiskněte tato tlačítka:

 pro zvolení požadované úpravy vody: **HWE** pro změkčování topné vody, **HVE** pro demineralizaci topení

OK k potvrzení

 k výběru velikosti zásobníku v litrech.

OK k potvrzení

Zadání požadované tvrdosti měkké vody

Toto dotazování odpadá, pokud se používá HVE-zásobník.

Stiskněte tato tlačítka:

 k výběru požadované hodnoty (ve °dH).

OK k potvrzení

Zvolení monitorování vodivosti

Toto dotazování se zobrazí jen při použití HVE-zásobníku

Monitorování vodivosti můžete vypnout (displej: „VYP“) nebo aktivovat.

V případě aktivního monitorování vodivosti stiskněte tato tlačítka:

 pro zvolení požadované mezní hodnoty v rozmezí 10 až 200 (v µS/cm).

OK k potvrzení

Výměna zásobníku

Zadání je potřebné k potvrzení provedené výměny zásobníku nebo výměny granulátu. Při nové instalaci potvrďte tento bod pomocí „Ne“.

Stiskněte tato tlačítka:

 k volbě „Ano“ nebo „Ne“.

OK Pokud jste zvolili „Ano“: po dobu 3 s k potvrzení/uložení.

Na displeji se zobrazí „RESET
OK“

Obsluha (pokračování)

Upozornění

Po ukončení všech nastavení se na displeji zobrazí nově vypočtené zbývající množství v litrech

Upozornění

Po každé výměně zásobníku se musí opakovat nastavení „tvrdosti surové vody“, „zásobníku“ a „tvrdosti měkké vody (u HWE)“.

Nastavení směšovacího ventilu

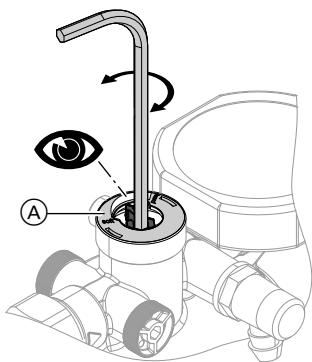

Pro změkčování topné vody:

- Ve standardním provozu doporučujeme kompletní změkčení: směšovací ventil uzavřený, poloha „Soft“.

Pro změkčování topné vody při potřebném směšování:

- Klíčem na šrouby s vnitřním šestihranem nastavte na směšovacím ventilu (A) požadovanou tvrdost smíšené vody.
- Pro měkkou vodu otočte ve směru „Soft“, pro tvrdší vodu ve směru „Hard“.
- Výstupní tvrdost vody je možné kontrolovat odběrem z vypouštěcího ventilu.
- Zařízení je nyní možné naplnit.

Pro demineralizaci topení

- Nastavení směšovacího ventilu (A) otočte klíčem na šrouby s vnitřním šestihranem až na doraz ve směru „Soft“.
- Zařízení je nyní možné naplnit.

Indikace

Objemový tok

Během napouštění se zobrazuje objemový tok v l/h.
Pokud nedojde k průtoku: Krátce stiskněte **OK**. Zobrazí se doposud naměřený objem od výměny zásobníku („**F 100%**“)

Baterie

Zobrazení „**LOW bAT**“: Nutná výměna baterie.
Pro výměnu baterie (CR-2032) odšroubujte víko. Dejte pozor na správnou polaritu.

Obsluha (pokračování)

Zásobník

Pokud je kapacita zásobníku skoro vyčerpána, zobrazí se při zbývajících kapacitě 10 - 1 % hlášení „**Zásobník je skoro vyčerpán**“. V případě zcela vypotřebovaného zásobníku se zobrazí hlášení „**Zásobník vyčerpán**“

Zásobník musíte vyměnit nebo ho znovu naplnit granulátem.

Technické údaje

Max. provozní tlak	6 bar
Max. provozní teplota	30 °C
Médium	Pitná voda
Výkon průtoku	0,5 m ³ /h

Rozměry

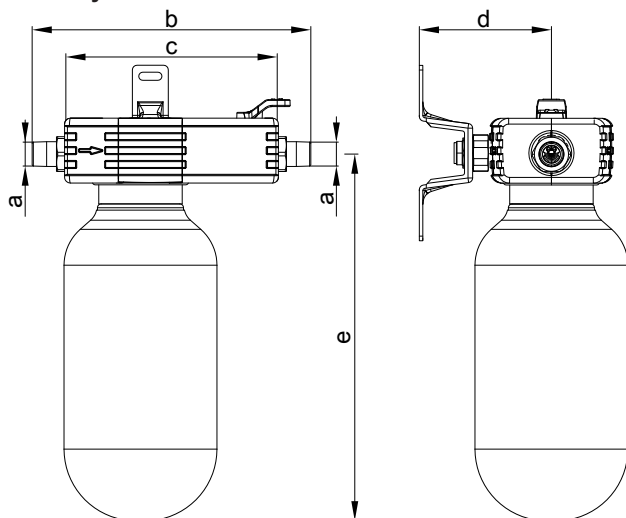

Jmenovitá světlost		DN 15
a	mm	R ¾
b	mm	240,5
c	mm	184,5
d	mm	90 až 105

e se zásobníkem		
■ 2,5 l	mm	285
■ 4 l	mm	357
■ 7 l	mm	574

Technické údaje (pokračování)

■ 14 l	mm	984
■ 30 l	mm	923

Montagevejledning

til servicefirmaet

VISSMANN

Fyldestation basic

Armaturløsning til påfyldning af lukkede varmeanlæg

Sikkerhedshenvisninger



Overhold disse sikkerhedshenvisninger nøje for at undgå fare for mennesker og materielle skader.

Forklaring til sikkerhedshenvisningerne



Bemærk

Dette tegn advarer mod materielle skader og miljøskader.

Bemærk

Anvisninger med ordet *Bemærk* indeholder ekstra informationer.

Montage, første idrifttagning, inspektion, service og reparationer skal udføres af autoriserede fagfolk (VVS-firma/VVS-installatør/servicefirma).

Når der arbejdes på udstyret/varmeanlægget, skal der afbrydes for strømmen (f.eks. på den separate afbryder eller en hovedafbryder) og sikres mod genindkobling.

Ved alt arbejde skal der bæres egnede personlige værnemidler.

Reparationer af komponenter med sikkerhedsteknisk funktion udgør en fare for anlæggets sikre drift.

Ved udskiftning må der kun anvendes originale dele fra Viessmann eller reservedele, der er godkendt af Viessmann.

Montér komponenter med nye pakninger.

Produktinformation

Anvendelse

Basic fyldestationen bruges som basis for genopfyldelige patroner.

Den leverer enten afhædet eller fuldt afsaltet vand iht. VDI-direktiv 2035

Varmeanlægget beskyttes mod kalkaflejninger.

Reservedelslister

Informationer om reservedel finder du på www.viessmann.com/etapp eller i Viessmann reservedels-appen.



Vedligeholdelse



Bemærk

For en fejlfri funktion:

skal de anførte vedligeholdelsesintervaller iht. EN 806, del 5 overholdes.

Reservepatroner, granulat

Se Viessmann prisliste Vitoset.

Bemærk

Hvis en patron er forbrugt, kan den genopfyldes med det tilsvarende granulat.

Montering

Krav til monteringsstedet:

- frost- og oversvømmelsessikker
- godt ventileret

Montering (fortsat)

- godt tilgængeligt for montering og vedligeholdelsesarbejder
- Der anbefales montering af et brugsvandsfilter iht. DIN EN 13443, del 1 umiddelbart efter opsætningen af vandmåleren.

Bemærk

- Tilslutningsledningen skal være udført stagnationssikker. Udstrømmende vand skal kunne løbe væk med frit fald.
- Skyl røledningen grundigt inden installationen.

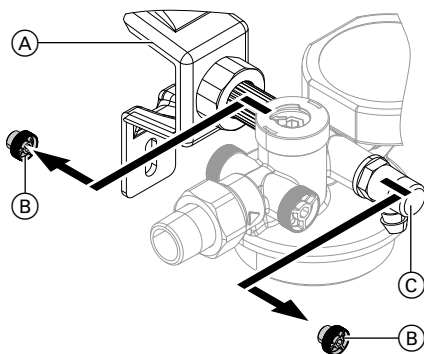

1. Fjern isoleringskapper.
2. Monter vægbeslaget (A) (tilbehør) på væggen.
3. Fjern de to manometerpropper (B) på udløbssiden i flow-retningen.
4. Monter fyldestationen på vægbeslaget og skru den fast ved hjælp af forskruningerne.

Bemærk

Fyldestationen kan valgfri fastgøres med begge sider på vægbeslaget.

5. Monter på den anden udgangsside af tømningsventilen (C).

Bemærk

Hvis nødvendigt, kan overdelen på den digitale kapacitetskontrol drejes i 90°-skridt efter løsning af skrueerne.

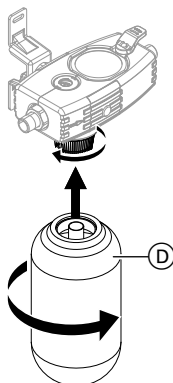

6. Monter isoleringskapperne.
7. Skru patronen (D) under fyldestationen, hvis ikke allerede monteret.

Brug af 14 og 30 liter patroner:

- Sien i bruges ikke.
- Fjern sien, tag O-ringen ud af fyldestationen og skru patronen direkte på denne.

Bemærk

Montering af en systemseparator BA i fyldestationens flow-retning er obligatorisk iht. DIN EN 1717!

Betjening

Forberedelse kedelvandsafhærdning/anlægsafsaltning

Brug titreringssettet til bestemmelse af råvandets hårdhed.

Aftab dertil råvand på et vilkårligt tappested på varmeanlægget.

Digital kapacitetskontrol

Betjeningselementer, display

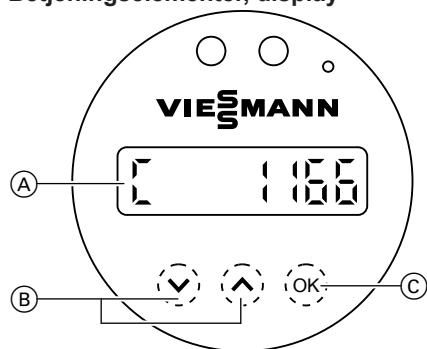

- Ⓐ Display
- Ⓑ Valgknapper
- Ⓒ Bekræft/Gem

Tænd:

- Displayet er deaktiveret ved leveringen.
- Tryk på den vilkårlig knap for at aktivere det.
- **C** for kapacitet og restmængde vises standardindstilling **1166 l**. Ved denne visning befinder du dig i hovedmenuen.

Start idrifttagning

Tryk **OK** i min. 3 sek.

Indstilling af råvandshårdhed

Tryk på følgende knapper:

^ v for den ønskede værdi.

OK til bekræftelse

Valg af patron

Tryk kun på følgende knapper ved forespørgsel:

^ v til valg af den ønskede vandbehandling: **HWE** til afhærdning af varmt brugsvand, **HVE** til fuldstændig anlægsafsaltning

OK til bekræftelse

^ v til valg af patronstørrelse i liter.



OK til bekræftelse

Betjening (fortsat)

Indtast den ønskede vandhårdhed

Denne forespørgsel bortfalder, hvis der bruges en HVE-patron.

Tryk på følgende knapper:

  til valg af den ønskede værdi (i °dH).



OK til bekræftelse

Vælg ledningsevneovervågning

Denne forespørgsel vises kun ved brug af en HVE-patron

Du kan deaktivere ledningsevneovervågningen (display: „FRA”) eller aktivere.

Tryk på følgende knapper ved aktiveret ledningsevneovervågning:

  til valg af den ønskede grænseværdi fra 10 til 200 (i µS/cm).

OK til bekræftelse



Patronskift

En indtastning er påkrævet for at bekræfte en udskiftning af patron- eller granulat. Ved nyinstallation bekræftes dette punkt med „Nej”.

Bemærk

Efter afslutning af alle indstillinger vises den nye beregnede restmængde i liter i displayet

Tryk på følgende knapper:

  til valg „Ja” eller „Nej”.
Hvis du har valgt „Ja”:

OK 3 sek. til bekræftelse/gem.
I displayet vises „RESET OK”

Bemærk

Ved hvert patronskift skal indstillingerne „Råvandshårdhed”, „Patron” og „Vandhårdhed (vedHWE)” gentages.

Betjening (fortsat)

Indstilling af blandeventil

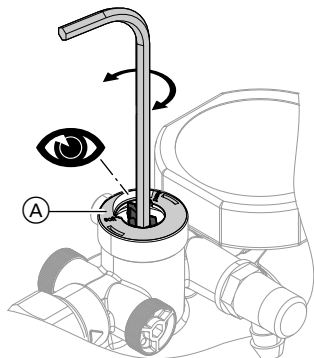

Til afhærdning af varmt brugsvand:

- Ved normal drift anbefales en komplet afhærdning: Blandeventil, stilling „Soft”.

Visninger

Flow

Under flydningen vises flowet i l/h. Sker der intet gennembløb: Tryk kort på **OK**. Den hidtil registrerede volumen siden patronskiftet vises („**F 100%**”)

Batteri

Visning „**LOW bAT**”: Batteriet skal udskiftes.

For at udskifte batteriet (CR-2032), skrues dækslet af. Bemærk korrekt polaritet.

Til afhærdning af varmt brugsvand ved påkærvet blanding:

- Indstil den ønskede blandingshårdhed med en unbrokonøgle på blandeventilen (A).
- For blødere vand i retning „Soft”, for hårdere vand i retning „Hård”.
- Udgangshårdheden kan kontrolleres via udtagning ved tømningssventilen.
- Nu kan anlægget fyldes.

Til fuldstændig anlægsafsaltning:

- Indstilling af blandeventilen (A) med en unbrokonøgle til anslag i retning „Soft”.
- Nu kan anlægget fyldes.

Patron

Når patronen er næsten tom, vises der fra 10 - 1 % restkapacitet melding „**Patron næsten forbrugt**”. Ved helt tomme patroner vises melding „**Patron forbrugt**”

Patronen skal udskiftes eller genopfyldes med granulat.

Tekniske data

Maks. driftstryk	6 bar
Maks. driftstemperatur	30 °C
Medium	Brugsvand
Flowmængde	0,5 m ³ /h

Mål

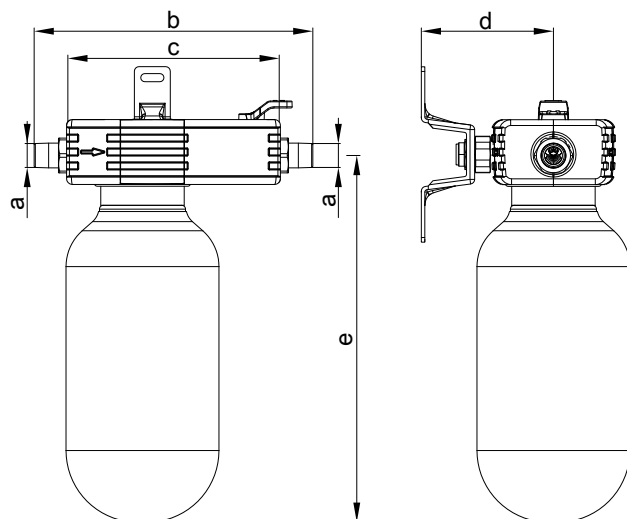

Nominal diameter		DN 15
a	mm	R ¾
b	mm	240,5
c	mm	184,5
d	mm	90 til 105

e med patron		
■ 2,5 l	mm	285
■ 4 l	mm	357
■ 7 l	mm	574
■ 14 l	mm	984
■ 30 l	mm	923

Paigaldusjuhend

spetsialistile

VIESSMANN

Täitejaam basic

Täitearmatuur suletud küttesüsteemidele

Ohutusjuhised



Pidage esitatud ohutusjuhistest täpselt kinni, et vältida inimeste vigastamist ja esemete kahjustamist.

Ohutusnõuete selgitused



Tähelepanu

See sümbol hoiatab materiaalse kahju ja keskkonnakahjustuste eest.

Märkus

Pealkirja "Märkus" all on esitatud täiendav teave.

Paigaldustöid, esmakordset kasutuselevõttu, ülevaatust ning hooldus- ja remonditöid laske teha (kütteseadmete hooldusfirma või lepingulise paigaldusfirma) volitatud spetsialistidel.

Tööde teostamiseks seadme/kütteseadme juures lülitada seadmed pingevabaks (nt eraldi kaitsmest või pealülitist) ja kindlustada taassisselülitumise vastu.

Iga töö juures tuleb kasutada selleks ettenähtud isiklikku kaitsevarustust.

Ohutusfunktsioone täitvate komponentide remontimine seab ohtu seadme turvalisuse.

Väljavahetamisel tuleb kasutada ainult Viessmanni originaalvaruosi või Viessmanni poolt kasutamiseks lubatud varuosi.

Ehitusdetailid tuleb paigaldada koos uute tihenditega.

Tooteinformatsioon

Kasutamine

Täitejaam basic on ette nähtud kasutamiseks koos täidetavate kassetidega. Täitejaamast saab nii pehmendatud vett kui ka täielikult demineraliseeritud vett, mis vastab VDI direktiivi 2035 nõuetele.

Kaitseb küttesüsteemi lubjasetete eest.

Varuosade spetsifikatsioonid

Infot varuosade kohta leiate aadressil www.viessmann.com/etapp või Viessmanni varuosade rakendusest.



Hooldus



Tähelepanu

Tõrgeteta töö tagamiseks:

Pidada kinni ettenähtud hooldusintervallist vastavalt EN 806, 5. osa eeskirjadele.

Varukassetid ja graanulid

Vt Viessmanni Vitoseti hinnakirja.

Märkus

Kui kassett on tühjaks saanud, võib seda uuesti selleks ettenähtud graanulitega täita.

Montaažitööd

Nõuded paigalduskohale:

- Külmutiskindel ja üleujutuste eest kaitstud
- Hea õhuvahetusega
- Hea juurdepääs paigaldus- ja hoolustööde läbiviimiseks
- Soovitav on paigaldada vahetult veearvesti taha standardi DIN EN 13443, 1. osa, nõuetele vastav tarbeveefilter.

Märkus

- Ühendustoru peab olema paigaldatud nii, et väljastatud oleks vee seismajäämine. Vee väljavoolutoru peab olema paigaldatud kerge kalde all.
- Enne paigaldustöid tuleb torujuhe korralikult läbi pesta.

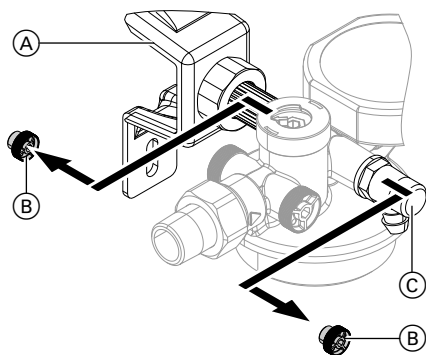

1. Eemaldage isolatsioonikatted.
2. Paigaldage seinakinnitus (A) (lisatarvik) seinale.
3. Eemaldage mõlemad voolusuunas olevad manomeetri-korgid (B).

4. Tõstke täitejaam seinakinnitusele ja keerake surveliitmikud kinni.

Märkus

Soovi korral võib täitejaama kinnitada seinakinnitusele mõlemalt poolt.

5. Teisele väljuncharule paigaldage tühjendusventiil (C).

Märkus

Vajadusel saab digitaalse mahumõõduri ülemist osa pärast kruvi lahtikeeramist 90°-sammudena pöörata.

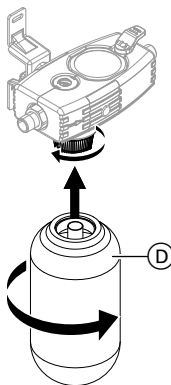

6. Paigaldage isolatsioonikatted.
7. Ühendage kassett (D) täitejaamaga, juhul kui see ei ole juba eelnevalt paigaldatud.

Kui kasutate 14 ja 30 liitriise mahuga kassette:

- Täitejaama sõela ei ole vaja.
- Võtke sõel ära, eemaldage täitejaamalt O-rõngas ja keerake kassett otse täitejaama külge.

Montaažitööd (järg)

Märkus

Vastavalt standardi DIN EN 1717 nõuetele tuleb täitejaama ette voolusuunda kindlasti paigaldada süsteemieraldaja BA!

Kasutamine

Ettevalmistustööd küttevee pehendamiseks/demineraliseerimiseks

Veekareduse määramiseks kasutage tiitrimiskomplekti.

Võtke vett suvalisest küttesüsteemi ees paiknevast veekraanist.

Digitaalne mahumõõtur

Juhtelemendid, näidik

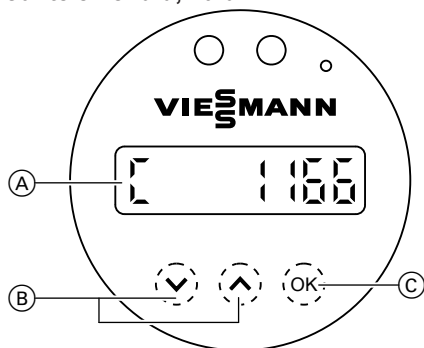

- Ⓐ Ekraan
- Ⓑ Valimisnupud
- Ⓒ Kinnitamine/salvestamine

Sisselülitamine:

- Tarneseadistuses on näidik väljalülitatud.
- Sisselülitamiseks vajutage suvalist nuppu.
- **C** näidikul tähistab mahtu, **1166 l** allesjäänud kogust vaikeväärtusena. Näidik tõendab, et Te olete avanud peamenüü.

Kasutuselevõtu käivitamine

Hoidke klahvi **OK** vähemalt 3 sekundit all.

Veekareduse seadistamine

Vajutage järgmisi nuppe:

- ▲ ▼ soovitud väärtuse valimiseks.
- OK** kinnitamiseks

Kasutamine (järg)

Kasseti valimine

Järgmisi nuppe vajutage vaid vajaduse korral:

^ v Veetöötlusmeetodi valimine: kui soovite küttevett pehmen-dada, valige **HWE**, kütteevee demineraliseerimiseks valige **HVE**

OK kinnitamiseks

^ v kassetimahu valimiseks (liitri-tes).

OK kinnitamiseks

Soovitud veekareduse määramine

HVE-kassetti korral langeb see valik ära.

Vajutage järgmisi nuppe:

^ v soovitud väärtuse valimiseks (°dH).

OK kinnitamiseks

Elektrijuhtivuse kontrolli valimine

Valik tuleb teha vaid juhul, kui kasuta-takse HVE-kassetti
Elektrijuhtivuse kontrolli saate ise välja lülitada (ekraanil: „**VÄLJAS**“) või akti-veerida.

Aktiveeritud elektrijuhtivuse kontrolli puhul vajutage järgmisi nuppe:

^ v soovitud piirväärtuse valimi-seks vahemikus 10 kuni 200 (µS/cm).

OK kinnitamiseks

Kassetivahetus

Sisestus on vajalik kassetivahetuse või graanulite asendamise kinnitamiseks. Esmasel paigaldamisel valige vastu-seks „**Ei**“.

Märkus

Kui kõik seadistused on läbi viiud, kuvatakse ekraanile uuesti arvutatud veehulk liitrites

Vajutage järgmisi nuppe:

^ v valimaks „**Jah**“ või „**Ei**“.

Kui valisite „**Jah**“:

OK Kinnitamiseks/salvestamiseks hoidke 3 sekundit all.

Ekraanile ilmub „**RESET OK**“.

Märkus

Iga kord pärast kasseti vahetamist tuleb seadistuste „Vee karedus“, „Kassett“ ja „Veepehmendusaste (HWE puhul)“ läbiviimist korrata.

Kasutamine (järg)

Segamisventiili seadistamine

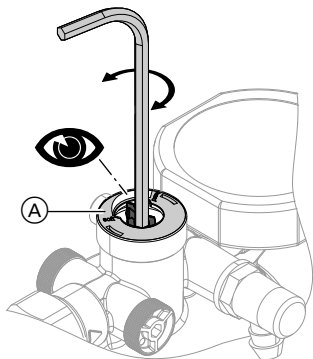

Küttevee pehendamiseks:

- Tavarežiimi puhul on soovitatav kasutada täielikku veepehmandust: segamisventiil suletud, asend „Soft“.

Küttevee pehmendamine segamisventiili aktiveerimisega:

- Reguleerige sisekuuskantvõtme abil segamisventiilil (A) juurdesegatava vee soovitud karedusaste.
- Pehmema vee puhul keerake võtit suunas „Soft“, karedama vee puhul suunas „Hard“.
- Pehmendatud vee karedusastet saate kontrollida tühjendusventiilist võetud veel.
- Nüüd võite alustada küttesüsteemi täitmist.

Küttevee demineraliseerimine:

- Viige sisekuuskantvõtme abil segamisventiil (A) kuni piirikuni asendisse „Soft“.
- Nüüd võite alustada küttesüsteemi täitmist.

Näitude kuvamine

Mahuvoog

Täitmise ajal ilmuvad ekraanile mahuvoo andmed (l/h).

Kui läbivoolu ei ole: vajutage lühidalt nuppu **OK**. Ekraanile kuvatakse mahuvoo andmed alates viimasest kasseti vahetusest („**F 100%**“)

Aku

Näit „**LOW bAT**“: aku tuleb välja vahetada.

Aku (CR-2032) väljavahetamiseks keerake kate pealt maha. Pöörake tähelepanu õigele polaarsusele.

Kassett

Kui kassetisisu on end ammendanud, moodustades üksnes veel 10 - 1 %, genereeritakse teade „**Kassett peaaegu tühi**“. Kui kassett on täiesti tühi, ilmub ekraanile teade „**Kassett tühi**“. Kassett tuleb välja vahetada või uute graanulitega täita.

Tehnilised andmed

Max töö rõhk	6 bar
Max töötemperatuur	30 °C
Töövedelik	Tarbevesi
Läbivooluhulk	0,5 m ³ /h

Mõõtmed

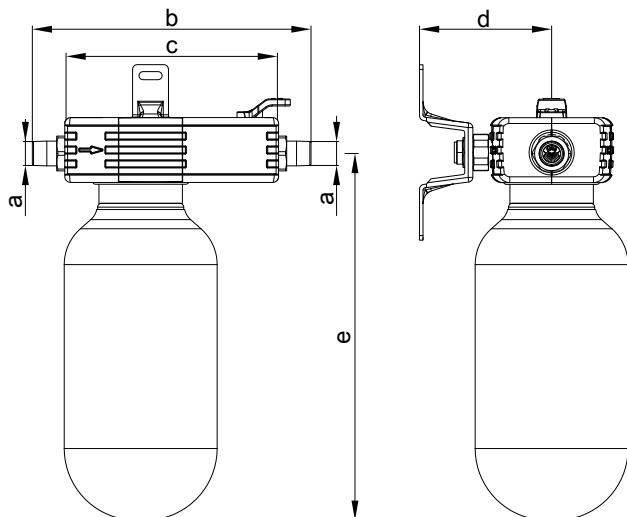

Nimiläbimõõt		DN 15
a	mm	R 3/4
b	mm	240,5
c	mm	184,5
d	mm	90 kuni 105

e koos kassetiga		
■ 2,5 l	mm	285
■ 4 l	mm	357
■ 7 l	mm	574
■ 14 l	mm	984
■ 30 l	mm	923

Instrucciones de montaje

para el especialista

VIESSMANN

Estación de llenado basic

Valvulería para el llenado de instalaciones cerradas de calefacción

Indicaciones de seguridad



Siga estrictamente estas indicaciones de seguridad para evitar riesgos y daños personales y materiales.

Explicación de las indicaciones de seguridad



Advertencia

Este símbolo advierte de daños materiales y ambientales.

Indicación

Los textos con la palabra Indicación contienen información adicional.

El montaje, la primera puesta en funcionamiento, la inspección, el mantenimiento y las reparaciones deberán efectuarlos personal autorizado (empresa instaladora de calefacción/ empresa instaladora autorizada).

Cuando se vayan a realizar trabajos en el equipo/la instalación de calefacción, desconéctelos de la tensión (p. ej., mediante el fusible correspondiente o el interruptor principal) y protéjalos de conexiones involuntarias.

Llevar el equipo de protección personal adecuado al realizar cualquier trabajo.

Las reparaciones de componentes que tengan funciones de seguridad suponen un peligro para el funcionamiento seguro de la instalación.

A la hora de sustituir componentes, solo se deben utilizar repuestos originales de Viessmann o repuestos autorizados por Viessmann.
Montaje de los componentes con juntas nuevas.

Información sobre el producto

Utilización

La estación de llenado basic es la base para los cartuchos rellenables. Proporciona agua descalcificada o desmineralizada de conformidad con la Directiva VDI 2035.

La instalación de calefacción está protegida contra las acumulaciones de cal.

Listas de piezas de repuesto

Se puede consultar información relativa a los repuestos en

www.viessmann.com/etapp o en la aplicación de repuestos de Viessmann.



Mantenimiento



Advertencia

Para un funcionamiento impecable:

Respetar los intervalos de mantenimiento indicados según EN 806, parte 5.

Cartuchos de repuesto, granulado

Consultar la Lista de precios de Viessmann Vitoset.

Indicación

Si se agota la capacidad de un cartucho, este se puede rellenar con el correspondiente granulado.

Montaje

Requisitos que ha de cumplir el lugar de montaje:

- Estar protegido contra las heladas e inundaciones
- Estar bien ventilado
- Permitir un fácil acceso para realizar trabajos de montaje y mantenimiento
- Se recomienda la instalación de un filtro de agua sanitaria según DIN EN 13443, parte 1, inmediatamente después del contador de agua.

Indicación

- El cable de conexión debe estar aislado. El agua saliente debe poder vaciarse libremente.
- Antes de la instalación, enjuagar con cuidado la tubería.

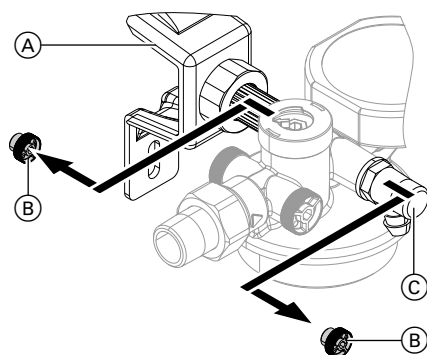

1. Retirar las envolturas aislantes.
2. Montar el soporte mural (A) (accesorios) en la pared.
3. Retirar los dos tapones para manómetro (B) situados fuera de la dirección de flujo.

4. Montar la estación de llenado en el soporte mural y fijarla con ayuda de las atornilladuras.

Indicación

La estación de llenado puede fijarse opcionalmente por ambos lados al soporte mural.

5. Montar la válvula de vaciado (C) en el otro lado de salida.

Indicación

Si fuese necesario, la parte superior del control digital de capacidad se puede girar en pasos de 90° tras aflojar los tornillos.

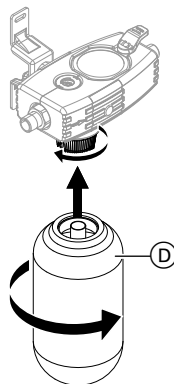

6. Montar las envolturas aislantes.



Montaje (continuación)

7. Si aún no está montado, enroscar el cartucho (D) debajo de la estación de llenado.

En caso de utilizar cartuchos de 14 y 30 litros:

- La estación de llenado no necesita tamiz.
- Retirar el tamiz, sacar la junta tórica de la estación de llenado y enroscar el cartucho directamente en la estación de llenado.

Indicación

El montaje de un separador del sistema BA en la dirección de flujo antes de la estación de llenado es necesaria obligatoriamente de conformidad con DIN EN 1717.

Manejo

Preparación de la descalcificación del agua de calefacción/ desmineralización de la calefacción

Utilizar el set de titraje para determinar la dureza del agua sin tratar.

Para ello, tomar una muestra de agua sin tratar en una toma cualquiera situada antes de la instalación de calefacción.

Control digital de capacidad

Elementos de mando, indicación

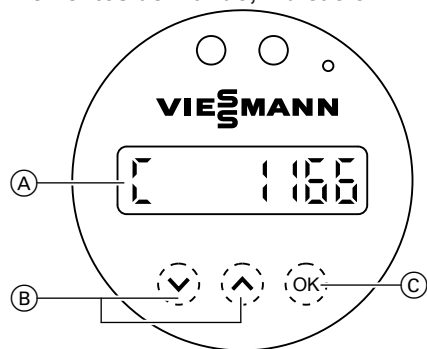

- (A) Display
- (B) Teclas de selección
- (C) Confirmar/guardar

Conexión:

- La indicación está desconectada en el momento de la entrega.
- Para conectar, pulsar cualquier tecla.
- Se muestran **C** para capacidad y la cantidad restante del ajuste estándar **1166 l**. Estas indicaciones se encuentran en el menú principal.

Manejo (continuación)

Iniciar la puesta en funcionamiento

Pulsar **OK** durante 3 s como mínimo.

Ajuste de la dureza del agua sin tratar

Pulsar las siguientes teclas:

^ **v** para el valor deseado.

OK para confirmar

Selección de cartucho

Pulsar las siguientes teclas únicamente si se solicita:

^ **v** para seleccionar el tratamiento del agua deseado: **HWE** para la descalcificación del agua de calefacción, **HVE** para la desmineralización de la calefacción

OK para confirmar

^ **v** para seleccionar el tamaño del cartucho en litros.

OK para confirmar

Introducción de la dureza deseada del agua blanda

Esta consulta se omite en caso de utilizar un cartucho HVE.

Pulsar las siguientes teclas:
^ **v** para seleccionar el valor deseado (en °dH).

OK para confirmar

Selección del control de conductancia

Esta consulta solo se muestra en caso de utilizar un cartucho HVE.

El control de conductancia se puede desconectar (display: "**OFF**") o activar.

Con el control de conductancia activo, pulsar las siguientes teclas:

^ **v** para seleccionar el valor límite deseado de entre 10 y 200 (en $\mu\text{S}/\text{cm}$).

OK para confirmar

Manejo (continuación)

Cambio de cartucho

Esta entrada es necesaria para confirmar un cambio de cartucho o una sustitución de granulado correctos. En la nueva instalación, este punto se confirma con “No”.

Pulsar las siguientes teclas:

↗ ↘ para seleccionar “Sí” o “No”.

OK Si se ha seleccionado “Sí”:
durante 3 s para confirmar/
guardar.

En el display se muestra
“RESET OK”

Indicación

Una vez concluidos todos los ajustes, en el display se muestra la cantidad restante calculada

Indicación

Tras cada cambio de cartucho deben volver a aplicarse los ajustes “dureza del agua sin tratar”, “cartucho” y “dureza del agua blanda (para HVE)”.

Ajuste de la válvula de mezcla

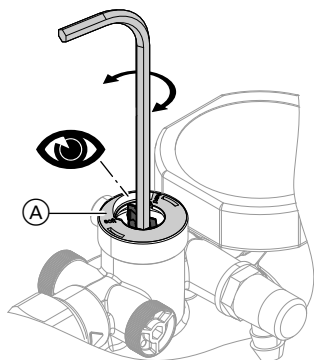

Para la descalcificación del agua de calefacción:

- En funcionamiento normal se recomienda realizar una descalcificación completa: válvula de mezcla cerrada, posición “Soft”.

Para la descalcificación del agua de calefacción en caso de que sea necesaria una mezcla:

- Ajustar la dureza deseada del agua de mezcla en la válvula de mezcla (A) usando una llave Allen.
- Para agua blanda, girar hacia “Soft”; para agua más dura, girar hacia “Hard”.
- La dureza del agua de salida puede comprobarse tomando una muestra de la válvula de vaciado.
- Ahora puede llenarse la instalación.

Para la desmineralización de la calefacción

- Para ajustar la válvula de mezcla (A), usar una llave Allen para girar por completo hacia “Soft”.
- Ahora puede llenarse la instalación.

Manejo (continuación)

Indicaciones

Caudal volumétrico

Durante el llenado, el caudal volumétrico se muestra en l/h.

Si no hay caudal: pulsar **OK** brevemente. Se muestra el volumen registrado desde el cambio de cartucho (“**F 100%**”)

Batería

Indicación “**LOW bAT**”: la batería debe sustituirse.

Para cambiar la batería (CR-2032), desatornillar la tapa. Asegurarse de que la polaridad es correcta.

Cartucho

Si la capacidad del cartucho está prácticamente agotada, el mensaje “**Cartucho casi agotado**” se mostrará cuando la capacidad restante sea del 10 - 1 %. Si el cartucho está completamente agotado, se mostrará el mensaje “**Cartucho agotado**”

El cartucho debe cambiarse o rellenarse con granulado.

Datos técnicos

Presión máx. de servicio	6 bar
Temperatura máx. de servicio	30 °C
Medio	Agua sanitaria
Capacidad de caudal	0,5 m ³ /h

Datos técnicos (continuación)

Dimensiones

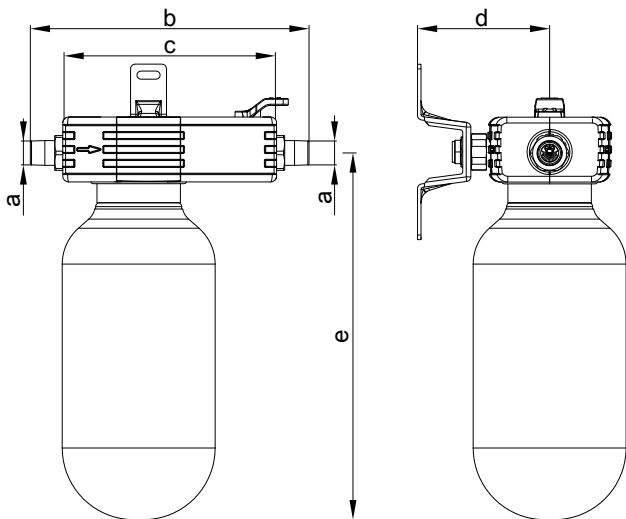

Diámetro nominal		DN 15
a	mm	R 3/4
b	mm	240,5
c	mm	184,5
d	mm	De 90 a 105

f con cartucho		
■ 2,5 l	mm	285
■ 4 l	mm	357
■ 7 l	mm	574
■ 14 l	mm	984
■ 30 l	mm	923

Asennusohje

alan ammattilaiselle

VIESMANN

Täyttöyksikkö basic

Hanayksikkö suljettujen lämmitysjärjestelmien täyttöön

Turvaohjeet



Näitä turvaohjeita on tarkoin noudatettava, jotta loukkaantumisilta ja aineellisilta vahingoilta vältytään.

Turvaohjeiden selitykset



Huomio

Tämä merkki varoittaa esine- ja ympäristövahingoista.

Ohje

Sanalla Ohje merkityissä kohdissa on lisätietoja.

Asennus, ensimmäinen käyttöönotto, tarkastus, huolto ja kunnostus on annettava valtuutettujen ammattilaisten tehtäväksi (huoltoliike/sopimusasennusliike).

Laitteelle/lämmityslaitteistolle suoritettavissa töissä laitteet on kytkettävä jännitteettömiksi (esim. erillisestä sulakkeesta tai päävirtakytkimestä) ja varmistettava uudelleenpäällekytkentää vastaan.

Käytä kaikissa töissä soveltuvaa henkilökohtaista suojavarustusta.

Laitteen turvakomponenttien kunnostaminen saattaa vaarantaa laitteen käytöturvallisuuden.

Vaihdossa saa käyttää vain Viessmannin alkuperäisiä osia tai Viessmannin hyväksymiä varaosia.

Rakenneosien asennuksessa on käytettävä uusia tiivisteitä.

Tuotetiedot

Käyttö

Täyttöyksikkö basic on uudelleen täytettävien patruunoiden perustana. Täyttöyksikkö voi tarpeen mukaan tuottaa joko pehmeää tai täysin mineraalientonta vettä VDI 2035 -säännöksen mukaisesti.

Lämmitysjärjestelmä on suojattu kalkkeutumiselta.

Varaosaluettelot

Tietoja varaosista löytyy osoitteesta www.viessmann.com/etapp tai Viessmann-varaosasovelluksesta.



Huolto



Huomio

Moitteettoman toiminnan ylläpitämiseksi:

Noudata säännöksen EN 806, osa 5 mukaisia huoltovälejä.

Varahylsyt, granulaatti

Katso Viessmann-hinnasto Vitoset.

Ohje

Jos patruuna on kulunut loppuun, sen voi täyttää uudelleen vastaavalla granulaatilla.

Asennus

Asennuspaikkaa koskevat vaatimukset:

- Jäätymis- ja ylivuotosuoja
- Hyvin ilmastoitu

Asennus (jatkoa)

- Helppo pääsy asennus- ja huoltotöihin
- Käyttöveden varaajan suodattimen asennusta suositellaan säännöksen EN 13443, osan 1 mukaisesti välittömästi vesimittarin asennuksen jälkeen.

Ohje

- Liitäntäjohto on asennettava niin, ettei se pääse heilumaan. Mikäli vettä valuu ulos, sille on oltava poistovie-märi.
- Huuhdo yhdysputket huolellisesti ennen asennusta.

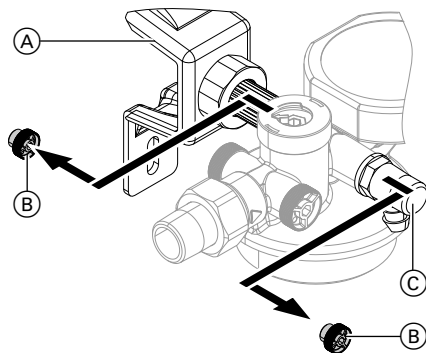

1. Poista tärinävaimentimet.
2. Asenna seinäkiinnitteet (A) (lisävaruste) seinään.
3. Poista molemmat virtaussuunnan mukaiset ulkoiset painemittarin (B) tulpat.

4. Kiinnitä täyttöyksikkö seinäkiinnityksellä ruuvien avulla.

Ohje

Täyttöyksikkö voidaan seinäasennuksessa liittää kummalle puolelle tahansa.

5. Asenna toiselle poistosivulle (C) tyhjennysventtiili.

Ohje

Tarvittaessa digitaalisen kapasiteetti-kontrollin yläosaa voidaan kääntää 90° kerrallaan, kun ruuvit on irrotettu.

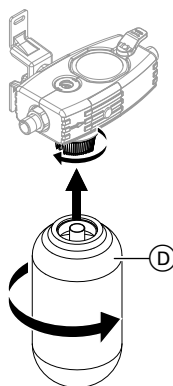

6. Asenna eristekuoret.
7. Ruuvaa patruunat (D) täyttöyksikön alapuolelle, jos niitä ei ole vielä asennettu.

14 ja 30 litran patruunoiden käytössä:

- Täyttöyksikössä ei tarvita sihtiä.
- Poista sihti ja o-rengas täyttöyksiköstä ja ruuvaa patruunat suoraan täyttöyksikköön.

Asennus (jatkoa)

Ohje

Järjestelmän erottimen BA asentamisen virtaussuunnassa ennen täyttöyksikköä DIN EN 1717 on välttämätöntä!

Käyttö

Pehmeän lämpimän veden / kokonaan mineraalittoman veden valmistus

Käytä titrausliuossettiä raakaveden kovuuden määrittämiseksi.

Valitse tätä varten vedenottoaikka lämmitysjärjestelmälle.

Digitaalinen kapasiteetin kontrolli

Käyttölaitteet, näyttö

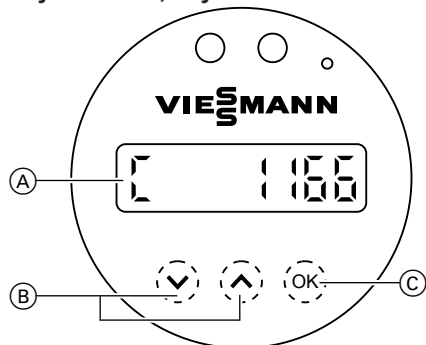

- Ⓐ Näyttö
- Ⓑ Valintapainikkeet
- Ⓒ Vahvista/tallenna

Päällekytkentä:

- Näyttö on toimitettaessa kytketty pois päältä.
- Käynnistäaksesi paina mitä tahansa painiketta.
- **C** kapasiteetin ja perusasetusten mukaisen jäljellä oleva määrä **1166 l** näkyy näytöllä. Tässä näytössä näet päävalikon.

Käynnistä käyttöönotto

Paina **OK** n. 3 sekunnin ajan.

Määritä raakavesi

Paina seuraavia painikkeita:

- ⤴ ⤵ haluttua arvoa varten.
- OK** vahvistukseksi

Käyttö (jatkoa)

Valitse patruunat

Jos vaadittu, paina seuraavia painikkeita:

^ v Valitaksesi haluttu veden kovuus: **HWE** lämmin pehmeä vesi, **HVE** lämmin kokonaan suoloista poistettu vesi

OK vahvistukseksi

^ v valitaksesi patruunoiden litra-

koon.

OK vahvistukseksi

Syötä valittu veden kovuusaste

Tämä ei päde, mikäli käytetään HVE-patruunoita.

Paina seuraavia painikkeita:

^ v valitaksesi halutut arvot (°dH).

OK vahvistukseksi

Valitse ohjearvon valvonta

Tämä toiminto on näkyvillä ainoastaan HVE-patruunan yhteydessä.

Voit kytkeä ohjearvon valvonnan pois päältä (Näyttö: "POIS") tai aktivoida sen.

Aktivoidun ohjearvon valvonnan yhteydessä paina seuraavia painikkeita:

^ v valitaksesi halutun raja-arvon 10–200 (µS/cm).

OK vahvistukseksi

Patruunan vaihto

Tämä kenttä on pakollinen patruunan tai granulaatin vaihtamisen vahvistamiseksi. Uudelleen asennuksen yhteydessä tämä kohta vahvistetaan painikkeella "Ei".

Paina seuraavia painikkeita:

^ v valitaksesi "Kyllä" tai "Ei".
Jos olet valinnut "Kyllä":

OK 3 sekuntia vahvistukseen/
tallennukseen
Näytöllä näkyy "RESET OK"

Ohje

Kaikkien asetusten tallentamisen jälkeen näytöllä näkyy uusi laskettu jäljellä oleva määrä litroina.

Ohje

Jokaisen patruunan vaihdon jälkeen asetukset koskien "raakaveden kovuutta", "patruunoita" ja "pehmeän veden kovuutta (HWE)" täytyy asettaa uudelleen.

Käyttö (jatkoa)

Aseta sekoitusventtiili

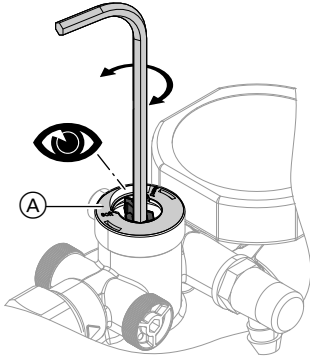

Kuuman veden pehmeys:

- Normaalisissa käytössä täysi veden pehmennys on suositeltua: Sekoitusventtiili suljettu, asetus "Pehmeä".

Näytöt

Tilavuusvirta

Täytön aikana tilavuusvirta näytetään muodossa l/h.

Jos läpivirtausta ei ole: Paina lyhyesti **OK**. Tähän mennessä havaittu tilavuus patruunan vaihdon jälkeen näytetään ("**F 100%**")

Paristo

Näyttö "**LOW bAT**": paristo täytyy uusia.

Vaihtaaksesi pariston (CR-2032) ruuvaa kansi irti. Huomioi pariston napaisuus.

Kuuman veden pehennykseen välttämättömän sekoituksen osalta:

- Aseta haluttu sekoitusveden pehmyssaste kääntämällä sekoitusventtiilin säätöä (A) kuusiokoloavaimella.
- Pehmeän veden tuottamiseksi käännä kohtaan "Pehmeä", kovempaa vettä varten kohtaan "Kova".
- Ulostuloveden kovuuden voi tarkastaa tyhjennysventtiilistä.
- Laitteisto voidaan nyt täyttää.

Kokonaan mineraaliton:

- Käännä sekoitusventtiiliin asetus kuusiokoloavaimella (A) vasteeseen saakka kohtaan "Pehmeä".
- Laitteisto voidaan nyt täyttää.

Patruuna

Jos patruunan toimintateho on alhainen, näytetään teholla 10–1 % ilmoitus "**Patruunan teho alhainen**". Jos patruuna on kokonaan loppuun käytetty, näytetään ilmoitus "**Patruuna käytetty**".

Vaihda patruuna tai täytä uudelleen granulaatilla.

Tekniset tiedot

Enimmäiskäyttöpaine	6 bar
Enimmäiskäyttölämpötila	30 °C
Väliaine	Käyttövesi
Lämpivirtausteho (m ³ /h)	0,5 m ³ /h

Mitat

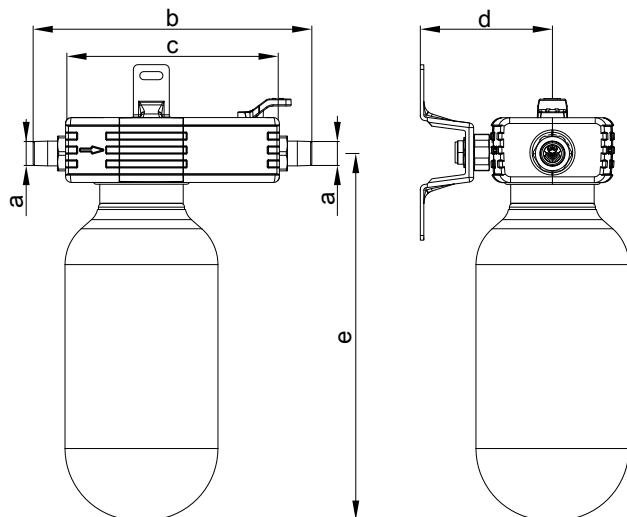

Nimelliskoko		DN 15
a	mm	R ¾
b	mm	240,5
c	mm	184,5
d	mm	90–105

e patruunan kanssa		
■ 2,5 l	mm	285
■ 4 l	mm	357
■ 7 l	mm	574
■ 14 l	mm	984
■ 30 l	mm	923

Upute za montažu

za stručnjake

VIESMANN

Stanica za punjenje

Armatura za punjenje zatvorenih instalacija grijanja

Sigurnosne upute



Molimo Vas da se pridržavate ovih sigurnosnih uputa kako bi se isključile opasnosti po čovjeka i nastajanje materijalnih šteta.

Pojašnjenja sigurnosne upute



Pozor

Ovaj znak upozorava na moguće materijalne i ekološke štete.

Upute

Podaci sa dodatkom Upute sadrže dodatne informacije.

Montažu, prvo puštanje u pogon, inspekciju, održavanje i popravke moraju izvoditi ovlašteni stručnjaci (specijalizirana tvrtka za grijanje/ugovorno instalacijsko poduzeće).

Kod radova na uređaju/instalaciji grijanja isti se trebaju isključiti (npr. na posebnoj osiguraču ili glavnoj sklopki) i osigurati od ponovnog uključjenja.

Pri svim radovima nositi prikladnu osobnu zaštitnu opremu.

Popravak sastavnih dijelova sa sigurnosno-tehničkom funkcijom ugrožava siguran pogon instalacije.

U slučaju zamjene koristiti isključivo originalne dijelove tvrtke Viessmann ili rezervne dijelove koje je odobrila tvrtka Viessmann.

Montirati sastavne dijelove s novim brtvama.

Informacije o proizvodu

Upotreba

Stanica za punjenje basic služi kao osnovna za punjive patrone. Po odabiru daje omekšanu ili potpuno odsoljenu vodu u skladu sa smjernicom VDI 2035

Instalacija grijanja zaštićena je od naslaga kamenca.

Popisi rezervnih dijelova

Informacije o rezervnim dijelovima nalaze se na www.viessmann.com/etapp ili u aplikaciji s rezervnim dijelovima tvrtke Viessmann.



Održavanje



Pozor
Za besprijekornu funkciju:

Pridržavati se navedenih intervala održavanja prema EN 806, 5. dio.

Zamjenske patrone, granulat

Vidi Viessmann cjenik za Vitoset.

Upute

Kada se kapacitet patrone potroši, patrona se može ponovno napuniti granulatom.

Montaža

Zahtjevi za mjesto montaže:

- Zaštićeno od mraza i poplave
- Dobro prozračeno



Montaža (nastavak)

- Lako pristupno za montažu i radove održavanja
- Preporučuje se ugradnja filtra pitke vode prema EN 13443, 1. dio neposredno iza mjerača vode.

Upute

- *Priključni vod mora biti izveden tako da je postojan na stagnaciju. Voda koja izlazi mora moći istjecati slobodnim padom.*
- *Prije instalacije pažljivo isprati cjevovod.*

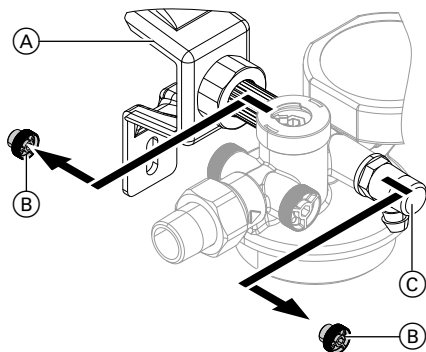

1. Ukloniti termoizolacijske obloge.
2. Zidni držač (A) (pribor) montirati na zid.
3. Ukloniti oba čepa manometra (B) na izlaznoj strani u smjeru protoka.
4. Stanicu za punjenje montirati na zidni držač i pričvrstiti pomoću vijčanih spojeva.

Upute

Stanica za punjenje po odabiru se može s obje strane učvrstiti na zidni držač.

5. Na drugoj izlaznoj strani montirati ventil za pražnjenje (C).

Upute

Ako je potrebno, gornji dio digitalne kontrole kapaciteta nakon otpuštanja vijaka može se zavrnuti u koracima od 90°.

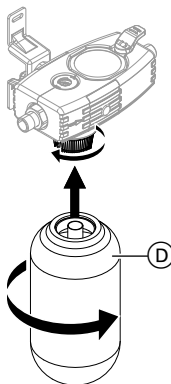

6. Montirati termoizolacijske obloge.
7. Ako nije već montirana, patronu (D) pričvrstiti ispod stanice za punjenje.

Ako se koriste patronne od 14 i 30 litara:

- Nije potrebno sito u stanici za punjenje.
- Ukloniti sito, izvaditi O-prsten na stanici za punjenje i patronu direktno pričvrstiti na stanicu za punjenje.

Upute

Obvezno je potrebna ugradnja razdvajaa sustava BA u smjeru protoka od stanice za punjenje prema DIN EN 1717!

Opsluživanje

Priprema za omekšavanje ogrjevne vode / potpuno odsoljavanje grijanja

Za određivanje tvrdoće sirove vode koristiti set za titraciju.

U tu svrhu na bilo kojem potrošnom mjestu uzeti sirovu vodu iz instalacije grijanja.

Digitalna kontrola kapaciteta

Opslužni elementi, prikaz

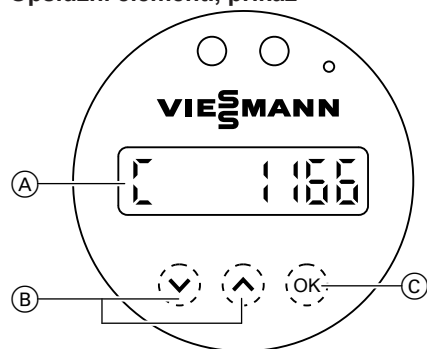

- (A) Displej
- (B) Tipke za biranje
- (C) Potvrda/spremanje

Uključiv.

- Prikaz je kod isporuke isključen.
- Za uključenje pritisnuti na bilo koju tipku.
- Prikazuje se **C** za kapacitet i preostala količina standardne postavke **1166 l**. Kod ovog prikaza nalazite se u glavnom meniju.

Pokretanje puštanja u pogon

Pritiskati **OK** min. 3 s.

Podešavanje tvrdoće sirove vode

Pritisnuti sljedeće tipke:

- ▲ ▼ za željenu vrijednost.
- OK** za potvrdu

Odabir patrone

Sljedeće tipke pritisnuti, samo ako se to traži:

- ▲ ▼ za odabir željene obrade vode: **HWE** za omekšavanje ogrjevne vode, **HVE** za potpuno odsoljavanje grijanja
- OK** za potvrdu

- ▲ ▼ za odabir veličine patrone u litrama
- OK** za potvrdu

Opsluživanje (nastavak)

Unos želje tvrdoće omekšane vode

Upit se ne pojavljuje, ako se koristi HVE patrona.

Pritisnuti sljedeće tipke:

^ **∨** za odabir željene vrijednosti (u °dH)

OK za potvrdu

Odabir nadzora provodljivosti

Ovaj se upit prikazuje samo kada se koristi HVE patrona.

Nadzor provodljivosti može se isključiti (displej: »**ISKLJ.**«) ili aktivirati.

Ako je nadzor provodljivosti aktivan, pritisnuti sljedeće tipke:

^ **∨** za odabir željene granične vrijednosti od 10 do 200 (in μS/cm).

OK za potvrdu

Zamjena patrona

Unos je potreban za potvrdu izvršene zamjene patrona ili zamjene granulata. Kod nove instalacije ova se stavka potvrđuje s »**Ne**«.

Pritisnuti sljedeće tipke:

^ **∨** za odabir »**Da**« ili »**Ne**«. Ako ste odabrali »**Da**«:

OK držati 3 s za potvrdu/spremanje.

Na displeju se prikazuje »**RESET OK**«

Upute

Nakon dovršetka svih postavki na displeju se prikazuje novo izračunata preostala količina u litrama

Upute

Nakon svake zamjene patrona ponovno se moraju namjestiti postavke »Tvrdoća sirove vode«, »Patrona« i »Tvrdoća omekšane vode (kod HWE)«.

Opsluživanje (nastavak)

Podlašavanje miješajućeg ventila

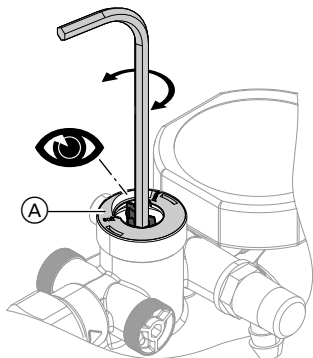

Za omekšavanje ogrjevne vode:

- U normalnom pogonu preporučuje se potpuno omekšavanje: miješajući ventil zatvoren, položaj »Soft«.

Prikazi

Volumni protok

Za vrijeme punjenja prikazuje se volumni protok u l/h.

Ako nema protoka: kratko pritisnuti **OK**.

Prikazuje se do tada zabilježeni volumen od zamjene patrone (»F 100%«)

Baterija

Prikaz »**LOW bAT**«: mora se zamijeniti baterija.

Za zamjenu baterije (CR-2032) odvrnuti poklopac. Paziti na pravilan polaritet.

Za omekšavanje ogrjevne vode kod potrebnog miješanja:

- Željenu tvrdoću miješane vode podesiti na miješajućem ventilu (A) s pomoću imbus ključa.
- Za meku vodu okretati u smjeru »Soft«, a za tvrđu vodu u smjeru »Hard«.
- Tvrdoća izlazne vode može se provjeriti uzimanjem iz ventila za pražnjenje.
- Instalacija se sada može puniti.

Za potpuno odsoljavanje grijanja:

- Podlašavanje miješajućeg ventila (A): s pomoću imbus ključa okretati do graničnika u smjeru »Soft«.
- Instalacija se sada može puniti.

Patrona

Ako je kapacitet patrone gotovo potrošen, od preostalog kapaciteta 10 - 1 % prikazuje se dojava »**Patrona skoro potrošena**«. Kada je patrona potpuno potrošena prikazuje se dojava »**Potrošena patrona**«

Patrona se mora zamijeniti ili ponovno napuniti granulatnom.

Tehnički podaci

Maks. radni tlak	6 bar
Maks. pogonska temperatura	30 °C
Medij	Pitka voda
Protočni učin	0,5 m ³ /h

Dimenzije

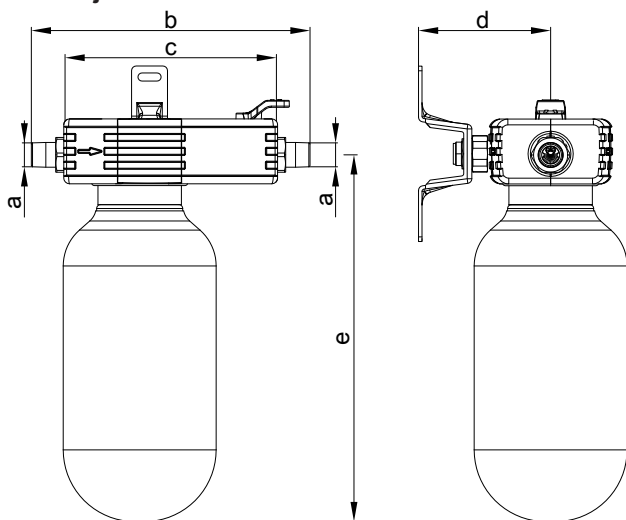

Nazivni promjer		DN 15
a	mm	R ¾
b	mm	240,5
c	mm	184,5
d	mm	90 – 105

e s patronom		
■ 2,5 l	mm	285
■ 4 l	mm	357
■ 7 l	mm	574
■ 14 l	mm	984
■ 30 l	mm	923

Szerelési utasítás

a szakember részére

VIESSMANN

Basic töltőállomás

Szerelvény zárt fűtőberendezések feltöltéséhez

Biztonságtechnikai utasítások



Kérjük, hogy az emberi életet fenyegető veszélyek, a balesetek és az anyagi károk elkerülése érdekében pontosan tartsa be a biztonságtechnikai utasításokat.

A biztonságtechnikai utasítások magyarázata



Figyelem

Ez a jel anyagi és környezeti károk veszélyére figyelmeztet.

Fontos tudnivaló!

A *Fontos tudnivaló* címszó alatt kiegészítő információk találhatóak.

Szerelést, első üzembe helyezést, ellenőrzést, karbantartást és javítást csak arra feljogosított szakember (fűtési szakcég/szerződéses szerelő vállalat) végezhet.

A hálózati feszültséget a készüléken/ fűtőberendezésen végzendő munkák megkezdése előtt ki kell kapcsolni (pl. a külön biztosítéknál vagy az egyik főkapcsolónál), és biztosítani kell visszakapcsolás ellen.

Minden munkavégzéshez viseljen megfelelő egyéni védőeszközt.

A biztonságtechnikai funkcióval rendelkező alkatrészekon végzett javítások veszélyeztetik a berendezés biztonságos működését.

Csere esetén kizárólag eredeti Viessmann alkatrészeket vagy a Viessmann cég által engedélyezett pótalkatrészeket használjon.

Az alkatrészeket új tömítéssel szerelje be.

Tudnivalók a termékről

Alkalmazás

A basic feltöltőállomás az utántölthető töltethüvelyek alapjául szolgál. Igény szerint lágyított vagy teljesen sómentesített vizet szállít a 2035 VDI-irányelv szerint

A fűtőberendezést így védhető meg a vízkőlerakódás ellen.

Pótalkatrész-listák

A pótalkatrészekkel kapcsolatos információk a www.viessmann.com/etapp címen vagy a Viessmann pótalkatrész-alkalmazásban található.



Karbantartás



Figyelem

A kifogástalan működés érdekében:

tartsa be az EN 806, 5. rész szerinti karbantartási időközöket.

Pót töltethüvely, granulátum

Lásd a Viessmann Vitoset árjegyzékét.

Fontos tudnivaló!

Ha egy töltethüvely kapacitása kimerült, az a megfelelő granulátummal újratölthető.

Szerelés

A felszerelés helyével szemben támasztott követelmények:

- fagy- és elárasztásbiztos
- jól szellőző
- Jól hozzáférhető szerelési és karbantartási munkák esetén
- DIN EN 13443, 1. rész szerinti használati melegvíz szűrők beépítése javasolt közvetlenül a vízmérő berendezés után.

Fontos tudnivaló!

- A csatlakozóvezeték legyen pangásbiztos kivitelű legyen. A szivárgó víznek szabadesésben kell tudni elfolyni.
- A telepítés előtt gondosan öblítse át a csővezetékét.

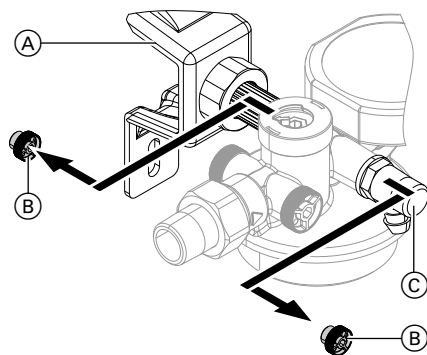

1. Távolítsa el a szigetelőköpenyt.
2. Szerelje fel a falra a fali tartót (A) (kiegészítő tartozék).
3. Távolítsa el a két, áramlási irányban kimeneti oldali nyomásmérő (B) dugót.

4. Szerelje fel a töltőállomást a fali tartóra és rögzítse a csavarzatok segítségével.

Fontos tudnivaló!

A töltőállomást igény szerint rögzítheti a fali tartóra mindkét oldalon.

5. A másik kimeneti oldalra szerelje fel az ürítőszelepet (C).

Fontos tudnivaló!

Ha szükséges, a digitális kapacitásór felső része a csavarok meglazítása után 90°-os lépésekben forgatható.

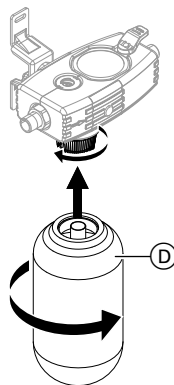

6. Szerelje fel a szigetelőköpenyt.

Szerelés (folytatás)

7. Csavarozza a töltethüvelyt (D) a töltőállomás alá, ha még nincsen felszerelve.

14 és 30 literes töltethüvely alkalmazása esetén:

- A töltőállomásban lévő szűrőre nincsen szükség.
- Távolítsa el a szűrőt, vegye ki az O-gyűrűt a töltőállomásból és a töltethüvelyt csavarozza közvetlenül a töltőállomásra.

Fontos tudnivaló!

Kötelező egy BA rendszerleválasztás beépítése áramlási irányban a töltőállomás elé a DIN EN 1717 szerint!

Kezelés

Fűtővíz vízkömentesítés/fűtés teljes sómentesítés előkészítés

Használj a titráló készletet a nyersvíz keménységének meghatározásához.

Ehhez vegyen nyersvizet a fűtőberendezés előtt elhelyezkedő tetszőleges csapolási helyről.

Digitális kapacitásfelügyelet

Kezelőelemek, kijelző

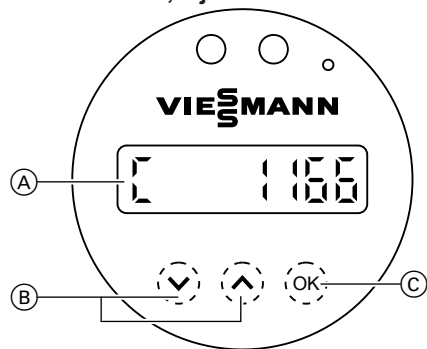

- (A) Kijelző
- (B) választógombok
- (C) Jóváhagyás/Mentés

Bekapcsolás:

- A kijelző kiszállításkor kikapcsolt állapotban van.
- A bekapcsoláshoz nyomjon meg egy tetszőleges gombot.
- Megjelenik a **C** (kapacitás) és a **1166 I** standard beállítás maradék mennyiség.
Ennél a kijelzésnél a főmenüben van.



Üzembe helyezés indítása

Nyomja min. 3 mp ideig az **OK** gombot.

Kezelés (folytatás)



Nyersvíz keménységének beállítása



Nyomja meg az alábbi nyomógombokat:

  a kívánt érték beállításához.
OK a megerősítéshez

Töltethüvely kiválasztása

Csak lekérdezés esetén nyomja meg az alábbi gombokat:



  a kívánt vízkezelés kiválasztásához: **HWE** a fűtővíz lágyításához, **HVE** a fűtés teljes sómentesítéséhez
OK a megerősítéshez

  a töltethüvely literben mért méretének kiválasztásához.
OK a megerősítéshez

A kívánt lágyvíz keménység megadása

Ez a lekérdezés kimarad, ha HVE-töltethüvelyt használ.



Nyomja meg az alábbi nyomógombokat:

  a kívánt érték kiválasztásához (°dH).
OK a megerősítéshez

Irányérték-felügyelet kiválasztása

Ez a lekérdezés csak egy HVE-töltethüvely használata esetén jelenik meg. Ki tudja kapcsolni az irányérték-felügyeletet (kijelző: „KI”) vagy aktiválás.



Aktív irányérték-felügyelet esetén nyomja meg a következő gombokat:

  a 10 – 200 (µS/cm) tartományba tartozó kívánt irányérték kiválasztásához.
OK a megerősítéshez

Töltethüvely csere

A beállítás szükséges, hogy jóváhagyjuk az elvégzett töltethüvely-cserét vagy granulátumcserét. Új telepítés esetén ezt a pontot „Nem” megnyomásával hagyjuk jóvá.

Nyomja meg az alábbi nyomógombokat:

  az „Igen” vagy „Nem” kiválasztásához.

Kezelés (folytatás)

- OK** Ha az „Igen” választ választotta:
3s hosszan a jóváhagyáshoz/mentéshez.
A kijelzőn a „RESET OK” jelenik meg.

Fontos tudnivaló!

Minden beállítás befejezése után a kijelzőn az újra kiszámított maradék mennyiség jelenik meg literben

Bypass-szelep beállítása

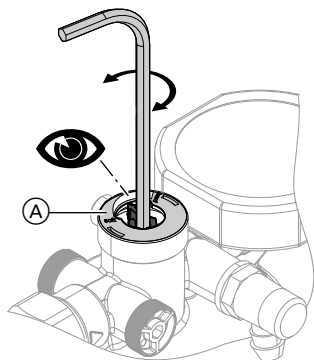

Fűtővíz lágyításához:

- Normál üzemben javasolt a teljes lágyítás: bypass szelep zárva, „Soft” állásban.

Kijelzések

térfogatáram

A feltöltés során a térfogatáram l/h-ban jelenik meg.

Fontos tudnivaló!

Minden töltethüvelycsere után meg kell ismételni a „Nyersvíz-keménység”, „töltethüvelycsere” és „lágyvíz-keménység (HWE esetén)” beállításokat.

Fűtővíz lágyításához szükséges keverés esetén:

- A kívánt kevertvíz-keménységet a szelepen (A) egy imbuszkulccsal állítsa be.
- Lágy vízhez a „Soft” irányába, keményebb víz esetén a „Hard” irányba tekerje.
- A kimeneti víz keménységét a leürítő szelepből vett mintával lehet ellenőrizni.
- A berendezést most már fel lehet tölteni.

Fűtés teljes sómentesítéséhez

- A szelepet (A) egy imbuszkulccsal ütközésig tekerje a „Soft” irányba.
- A berendezést most már fel lehet tölteni.

Ha nincs térfogatáram: Röviden nyomja meg az **OK** gombot. A töltethüvelycsere óta rögzített térfogat jelenik meg („F 100%”)

Kezelés (folytatás)

Elem

„**LOW bAT**” kijelzés: az elemet ki kell cserélni.

Az elem (CR-2032) cseréjéhez csavarozza le a fedelet. Ügyeljen a helyes polarításra.

A töltethüvelyt ki kell cserélni vagy újra kell tölteni granulátummal.

Töltethüvely

Ha a töltethüvely kapacitása teljesen lemerült, a 10 - 1 % maradék kapacitás esetén a „**Töltethüvely majdnem lemerült**” üzenet jelenik meg. Teljesen elhasználódott töltethüvely esetén a „**Töltethüvely lemerült**” üzenet jelenik meg.

Műszaki adatok

Max. üzemi nyomás	6 bar
Max. üzemi hőmérséklet	30 °C
Közeg	Melegvíz
Átfolyási teljesítmény	0,5 m ³ /h

Műszaki adatok (folytatás)

Méretetek

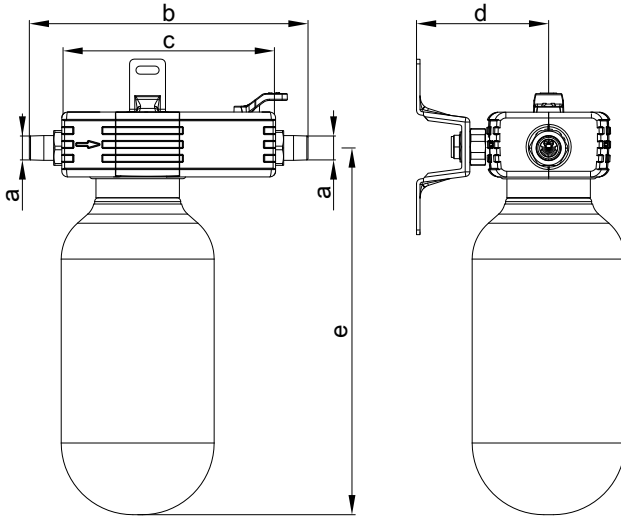

Névleges átmérő		DN 15
a	mm	R 3/4
b	mm	240,5
c	mm	184,5
d	mm	90 – 105

e töltéshüvellyel		
■ 2,5 l	mm	285
■ 4 l	mm	357
■ 7 l	mm	574
■ 14 l	mm	984
■ 30 l	mm	923

Istruzioni di montaggio

per il personale specializzato

VIESSMANN

Stazione di riempimento basic

Rubinetteria per il riempimento di impianti di riscaldamento a circuito chiuso

Avvertenze sulla sicurezza



Si prega di attenersi scrupolosamente alle avvertenze sulla sicurezza per evitare pericoli e danni a persone e cose.

Spiegazione delle avvertenze sulla sicurezza



Attenzione

Questo simbolo segnala il pericolo di danni a cose e all'ambiente.

Avvertenza

Le indicazioni contrassegnate con la parola Avvertenza contengono informazioni supplementari.

Montaggio, prima messa in funzione, ispezione, manutenzione e riparazioni devono essere eseguiti da personale specializzato (ditta installatrice o addetta alla manutenzione o gestione).

Prima di eseguire tali interventi su apparecchiature/impianto di riscaldamento, è necessario disinserire la tensione di rete (ad es. agendo sul singolo interruttore o sull'interruttore generale) ed assicurarsi che non possa essere reinserita.

Per tutti i lavori indossare i dispositivi di protezione individuale.

Effettuare lavori di riparazione su componenti con funzione tecnica di sicurezza compromette il sicuro funzionamento dell'impianto.

Per la sostituzione utilizzare esclusivamente ricambi originali Viessmann o parti di ricambio autorizzate da Viessmann.

Montaggio dei componenti con guarnizioni nuove.

Informazioni sul prodotto

Impiego

La stazione di riempimento basic serve come base per cartucce riempibili. Fornisce a scelta acqua addolcita o completamente desalinizzata conformemente alla direttiva VDI 2035

L'impianto di riscaldamento è protetto dai depositi di calcare.

Liste singoli componenti

Le informazioni sulle parti di ricambio sono disponibili all'indirizzo www.viessmann.com/etapp o nell'app parti di ricambio Viessmann.



Manutenzione



Attenzione

Per un funzionamento corretto:

Rispettare gli intervalli di manutenzione indicati, conformemente a EN 806, Parte 5.

Cartucce di ricambio, granulato

Vedi il listino prezzi Viessmann Vitoset.

Avvertenza

Se la carica di una cartuccia è esaurita, può essere riempita nuovamente con il granulato corrispondente.

Montaggio

Requisiti del luogo di montaggio:

- Riparato da gelo e allagamenti
- Ben aerato

Montaggio (continua)

- Ben accessibile per le operazioni di montaggio e manutenzione
- Si consiglia il montaggio di un filtro impurità secondo DIN EN 13443, Parte 1 subito prima del contatore dell'acqua.

Avvertenza

- La tubazione di allacciamento deve essere realizzata in modo da essere a prova di ristagno. L'acqua che fuoriesce deve poter scorrere con una pendenza priva di ostacoli.
- Prima dell'installazione lavare accuratamente la tubazione.

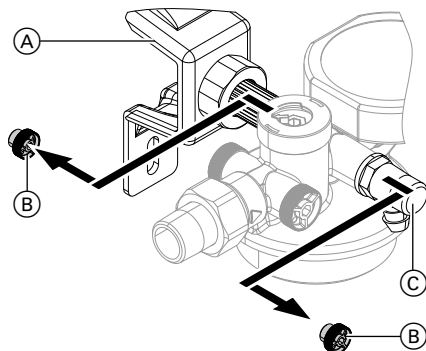

1. Rimuovere le coppelle isolanti.
2. Montare il supporto a parete (A) (accessorio) alla parete.
3. Rimuovere i due tappi del manometro dal lato di uscita in direzione del flusso (B).

4. Montare la stazione di riempimento al supporto a parete e fissarla mediante i raccordi.

Avvertenza

A discrezione, la stazione di riempimento può essere fissata su entrambi i lati al supporto a parete.

5. Sull'altro lato di uscita montare il rubinetto di scarico (C).

Avvertenza

Se necessario, la parte superiore del controllo digitale della carica può essere ruotato in passi di 90° dopo aver allentato le viti.

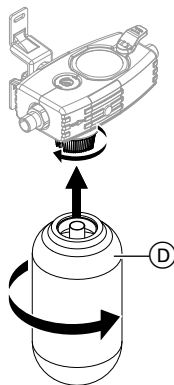

6. Montare le coppelle isolanti.

Montaggio (continua)

7. Se non è stata già montata, avvitare la cartuccia (D) sotto la stazione di riempimento.

In caso di utilizzo di cartucce da 14 e 30 litri:

- Il retino del filtro nella stazione di riempimento non è necessario.
- Rimuovere il retino del filtro, togliere l'o-ring sulla stazione di riempimento e avvitare direttamente la cartuccia sulla stazione di riempimento.

Avvertenza

Il montaggio di un separatore di sistema BA in direzione di flusso prima della stazione di riempimento è tassativo, secondo DIN EN 1717!

Comando

Preparazione addolcitore per acqua di riscaldamento/desalinizzatore per riscaldamento

Utilizzare il set di titolazione per determinare la durezza dell'acqua all'origine.

A tale scopo, prelevare acqua all'origine da un punto di erogazione a scelta a monte dell'impianto di riscaldamento.

Controllo digitale della carica

Dispositivi regolazione, segnalazione

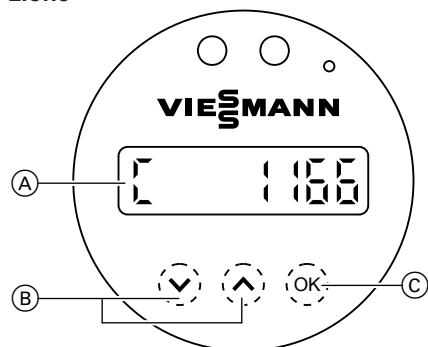

- (A) Display
- (B) Tasti di selezione
- (C) Confermare/Salvare

Attivazione:

- Alla fornitura l'indicatore è disattivato.
- Per attivarlo premere un tasto qualsiasi.
- Vengono visualizzati **C** per carica e la quantità rimanente dell'impostazione standard **1166 l**.
Con questa indicazione ci si trova nel menù principale.

Comando (continua)

Avvio della messa in funzione

Premere **OK** per min. 3 s.

Impostazione della durezza dell'acqua all'origine

Premere i seguenti tasti:

^ **v** per il valore desiderato.

OK per confermare

Scegliere la cartuccia

Solo se richiesto, premere i seguenti tasti:

^ **v** per selezionare il trattamento dell'acqua desiderato: **HWE** per addolcitore per acqua di riscaldamento, **HVE** per desalinizzazione per riscaldamento

OK per confermare

^ **v** per la scelta della dimensione della cartuccia in litri.

OK per confermare

Immettere la durezza dell'acqua dolce desiderata.

Questa richiesta non viene posta se si utilizza la cartuccia HVE.

Premere i seguenti tasti:

^ **v** per la selezione del valore desiderato (in °dH).

OK per confermare

Selezione del monitoraggio della conduttanza

Questa richiesta viene visualizzata solo in caso di utilizzo di una cartuccia HVE. È possibile disattivare (Display: "OFF,") o attivare il monitoraggio della conduttanza.

Con il monitoraggio della conduttanza attivo, premere i seguenti tasti:

^ **v** per la selezione del valore limite desiderato da 10 a 200 (in µS/cm).

OK per confermare

Comando (continua)

Sostituzione della cartuccia

L'immissione è necessaria per confermare la sostituzione della cartuccia o il cambio del granulato effettuati. In caso di nuova installazione questo punto viene confermato con "No,,.

Premere i seguenti tasti:

- ▲ ▼ per la scelta di "Sì,, o "No,,.
- Se si è scelto "Sì,,:
- OK** Per 3s per confermare/ salvare.
- Sul Display viene visualizzato "RESET OK,,.

Avvertenza

Una volta concluse tutte le impostazioni, sul display viene visualizzata la nuova quantità residua calcolata, in litri

Avvertenza

Dopo ogni sostituzione della cartuccia, vanno ripetute le impostazioni "Durezza dell'acqua all'origine,,", "Cartuccia,, e "Durezza dell'acqua dolce (con HWE),,.

Impostazione del rubinetto di miscelazione

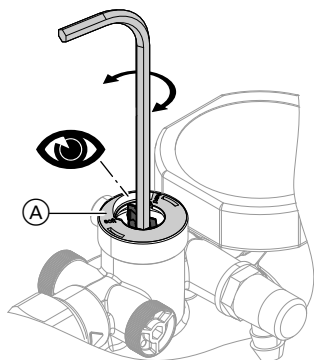

Per addolcire per acqua di riscaldamento in caso di miscelazione necessaria:

- Impostare la durezza desiderata dell'acqua miscelata con una chiave a brugola sul rubinetto di miscelazione (A).
- Per acqua dolce girare verso "Soft,, per acqua più dura in direzione "Hard,,.
- La durezza dell'acqua di partenza può essere controllata con un prelievo dal rubinetto di scarico.
- Ora è possibile riempire l'impianto.

Per addolcire per acqua di riscaldamento:

- A regime normale si consiglia un addolcimento completo: rubinetto di miscelazione chiuso, posizione "Soft,,.

Per desalinizzazione per riscaldamento:

- Impostare il rubinetto di miscelazione ruotandolo (A) con una chiave a brugola fino all'arresto in direzione "Soft,,.
- Ora è possibile riempire l'impianto.

Comando (continua)

Visualizzazione

Portata volumetrica

Durante il riempimento la portata volumetrica viene visualizzata in l/h. In mancanza di portata: premere brevemente **OK**. Viene visualizzata la portata rilevata fino a quel momento dopo la sostituzione della cartuccia ("**F 100%**,,")

Batteria

Indicatore "**LOW bAT**,,: la batteria deve essere sostituita.

Per sostituire la batteria (CR-2032), svitare il coperchio. Fare attenzione alla giusta polarità.

Cartuccia

Se la carica della cartuccia è quasi esaurita, con una carica residua del 10 - 1 % viene emessa la segnalazione "**Cartuccia quasi esaurita**,,. Se la cartuccia è completamente esaurita, compare la segnalazione "**Cartuccia esaurita**,,.

La cartuccia deve essere sostituita o riempita nuovamente con granulato.

Dati tecnici

Pressione max. d'esercizio	6 bar
Temperatura max. d'esercizio	30 °C
Fluido	Acqua sanitaria
Capacità idraulica	0,5 m ³ /h

Dati tecnici (continua)

Dimensioni d'ingombro

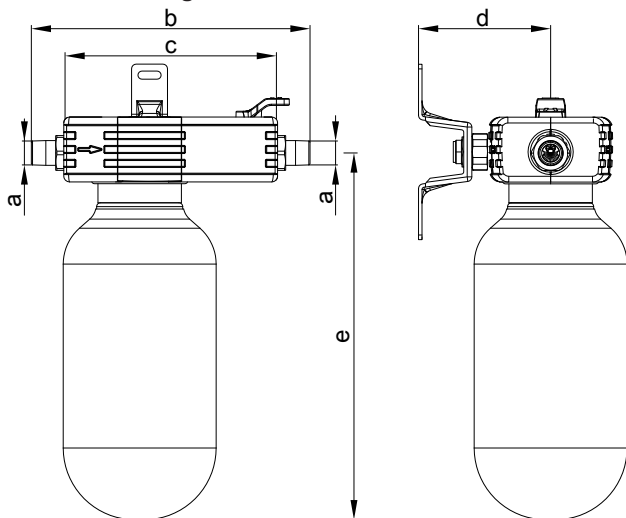

Diametro nominale		DN 15
a	mm	R $\frac{3}{4}$
b	mm	240,5
c	mm	184,5
d	mm	Da 90 a 105

e con cartuccia		
■ 2,5 l	mm	285
■ 4 l	mm	357
■ 7 l	mm	574
■ 14 l	mm	984
■ 30 l	mm	923

Montažo instrukcija

specialistui

VIESSMANN

Pildymo pastotė „basic“

Armatūra uždarams šildymo sistemoms užpildyti

Saugos nuorodos



Prašome tiksliai laikytis šių saugumo nuorodų. Tai padės išvengti pavojaus žmonių sveikatai bei materialinių nuostolių.

Saugumo nuorodų aiškinimas



Dėmesio

Šis ženklas įspėja dėl galimos materialinės žalos ar žalos aplinkai.

Nuoroda

Duomenyse, pažymėtuose žodžiu „nuoroda“, pateikiama papildoma informacija.

Montavimą, pirmąjį paleidimą, tikrinimą, techninę priežiūrą ir remontą gali atlikti tik įgalioti specialistai (specializuota šildymo technikos įmonė / instaliavimo įmonė, su kuria pasirašyta sutartis).

Dirbant su prietaisu / šildymo sistema, išjungti juose įtampą (pvz., atskiru saugos išjungikliu arba pagrindiniu jungikliu) ir apsaugoti, kad ji nebūtų įjungta vėl.

Atlikdami visus darbus dėvėkite tinkamas asmeninės apsaugos priemones.

Saugos funkcijas atliekančių konstrukcinių dalių remontas kelia pavojų saugiam sistemos darbui.

Keisdami naudokite tik originalias Viessmann dalis arba atsargines dalis, aprobuotas Viessmann. Konstrukcines dalis montuokite su naujais sandarikliais.

Informacija apie produktą

Paskirtis

Pildymo pastotė „basic“ yra bazinis pakartotinai pildomų kasečių įtaisas. Ji tiekia pasirinktinai minkštintą arba visiškai nudruskintą vandenį pagal VDI direktyvą 2035.

Šildymo sistema saugoma nuo užkalkėjimo.

Atsarginių dalių sąrašai

Informaciją apie atsargines dalis rasite adresu www.viessmann.com/etapp Viessmann atsarginių dalių programėlėje.



Einamoji techninė priežiūra



Dėmesio
Nepriekaištingam veikimui:

Laikykitės nurodytų einamosios techninės priežiūros intervalų pagal EN 806, 5 dalį.

Atsarginės kasetės, granulės

Žr. Viessmann Vitoset kainoraštį.

Nuoroda

Kasetės imlumui išsekus, ją galima atitinkamomis granulėmis pripildyti iš naujo.

Montažas

Montažo vietai keliami reikalavimai:

- Apsaugota nuo šalčio ir apsėmimo
- Gerai vėdinama

Montažas (tęsinys)

- Gerai prieinama montavimo ir einamosios techninės priežiūros darbams atlikti
- Rekomenduojama tiesiai už vandens skaičiavimo įrenginio įmontuoti geriamojo vandens filtrą pagal DIN EN 13443, 1 dalį.

Nuoroda

- *Prijungimo linija turi būti įrengta taip, kad joje nesusidarytų stovintis vanduo. Ištrykštantis vanduo turi galėti nutekėti su laisvu nuolydžiu.*
- *Prieš instaliavimą vamzdyną kruopščiai išskalaukite.*

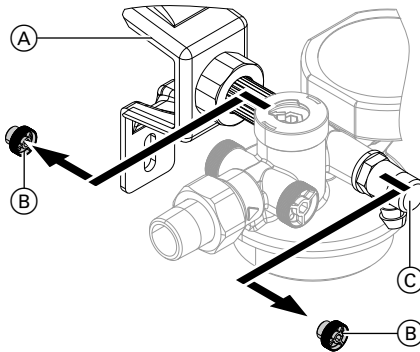

1. Nuimkite izoliacinius kevalus.
2. Primontuokite prie sienos sieninį laikiklį (A) (priedas).
3. Išimkite abu manometro kamščius (B), esančius srauto kryptimi išėjimo pusėje.

4. Primontuokite pildymo pastotę prie sieninio laikiklio ir pritvirtinkite srieginiais sujungimais.

Nuoroda

Pildymo pastotę prie sieninio laikiklio galima tvirtinti pasirinktinai iš abiejų pusių.

5. Kitoje išėjimo pusėje sumontuokite ištuštinimo vožtuvą (C).

Nuoroda

Jei reikia, viršutinę skaitmeninio imlumo kontrolės įtaiso dalį galima, atpalaidavus varžtus, pasukti 90° žingsniu.

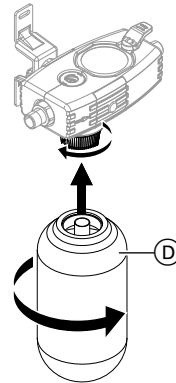

6. Uždėkite izoliacinius kevalus.

Montažas (tęsinys)

7. Jei dar nesumontuota, pildymo pastotės apačioje prisukite kasetę (D).

Jei naudojami 14 ir 30 litrų kasetės:

- Pildymo pastotėje tinklelis nereikalingas.
- Pašalinkite tinklelį, išimkite iš pildymo pastotės žiedinę tarpinę ir prisukite kasetę tiesiai prie pildymo pastotės.

Nuoroda

Sistemos skyrikį BA įmontuoti srauto kryptimi prieš pildymo pastotę pagal DIN EN 1717 yra būtina!

Valdymas

Pasiruošimas šildymo vandens minkštinimui / pilnam šildymo vandens nudruskinimui

Neapdoroto vandens kietumui nustatyti naudokite titravimo komplektą.

Tam bet kurioje šildymo sistemos vandens leidimo vietoje paaimkite neapdoroto vandens.

Skaitmeninis imlumo kontrolės įtaisas

Valdymo elementai, rodmuo

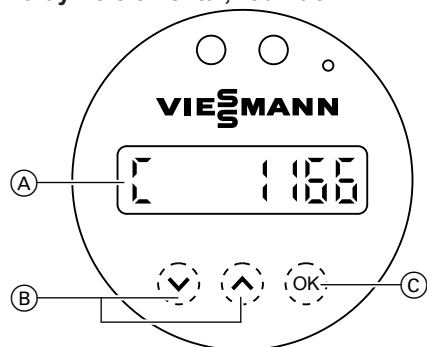

- (A) Ekranas
- (B) Parinkimo mygtukai
- (C) Patvirtinti / įrašyti

Įjungimas:

- Tiekimo metu rodmuo yra išjungtas.
- Norėdami įjungti, spustelėkite bet kurį mygtuką.
- Rodoma **C** (imlumas) ir likęs standartinės nuostatos kiekis **1166 l**. Jei taip rodoma, Jūs esate pagrindiniame meniu.



Valdymas (tęsinys)

Eksploatacijos pradžios paleidimas

Ne mažiau kaip 3 s spauskite **OK**.



Neapdoroto vandens kietumo nustatymas



Spauskite tokius mygtukus:

  pageidaujamai vertei.
OK patvirtinimui

Kasetės parinkimas



Tik jeigu klausiama, spauskite tokius mygtukus:

  pageidaujama vandens apdorojimui parinkti: **HWE** šildymo vandens minkštinimui, **HVE** visiškam šildymo vandens nudruskinimui
OK patvirtinimui

  kasetės dydžiui litrais parinkimui.
OK patvirtinimui

Pageidaujamo minkštinto vandens kietumo įvedimas

Jeigu naudojama HVE kasetė, šios užklauskos nėra.



Spauskite tokius mygtukus:
  pageidaujamos vertės (°dH) parinkimui.
OK patvirtinimui

Laidžio vertės kontrolės parinkimas

Ši užklausa pasirodo tik naudojant HVE kasetę.

Jūs galite laidžio vertės kontrolę išjungti (ekranas: „IŠJ.“) arba aktyvinti.

Kai laidžio vertės kontrolė aktyvi, spauskite tokius mygtukus:

  pageidaujamos ribinės vertės įvedimui nuo 10 iki 200 (µS/cm).
OK patvirtinimui

Valdymas (tęsinys)

Kasetės keitimas

Įvestis reikalinga atliktam kasetės arba granulių keitimui patvirtinti. Instaliuojant pirmą kartą šis punktas patvirtinamas su „Ne“.

Spauskite tokius mygtukus:

^ v parinkimui „Taip“ arba „Ne“. Jeigu parinkote „Taip“:

OK spauskite 3 s patvirtinimui / įrašymui.
Ekrane rodoma „RESET OK“.

Nuoroda

Baigus viską nustatyti ekrane rodoma naujai apskaičiuotas likęs kiekis litrais.

Nuoroda

Kiekvieną kartą pakeitus kasetę reikia iš naujo nustatyti „neapdoroto vandens kietumą“, „Kasetę“ ir „Minkšto vandens kietumą“ (HWE).

Pamaisymo vožtuvo nustatymas

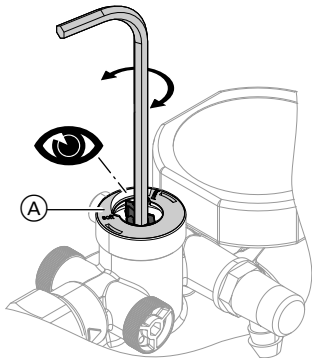

Šildymo vandens minkštinimui:

- Normaliu režimu rekomenduojama naudoti viso vandens minkštinimą: pamaisymo vožtuvas uždarytas, padėtis „Soft“.

Rodmenys

Debitas

Pildant rodomas debitas l/h.

Šildymo vandens minkštinimui, kai reikalingas pamaisymas:

- Pageidaujimą maišyto vandens kietumą pamaisymo vožtuve (A) nustatykite įstatomuoju šešiabriauniu raktu.
- Minkštam vandeniui sukite kryptimi „Soft“, kietesniam vandeniui – kryptimi „Hard“.
- Galutinio vandens kietumą galima patikrinti imant mėginius pro ištuštinimo vožtuvą.
- Dabar sistemą galima užpildyti.

Visiškam šildymo vandens nudruskinimui:

- Įstatomuoju šešiabriauniu raktu nuskite pamaisymo vožtuvą (A) iki galo kryptimi „Soft“.
- Dabar sistemą galima užpildyti.

Jei srauto nėra: trumpai spustelėkite **OK**. Rodomas nuo kasetės pakeitimo lig šiol užfiksuotas tūris („F 100%“).

Valdymas (tęsinys)

Elementas

Rodmuo „**LOW bAT**“: elementą reikia pakeisti.

Kad galėtumėte pakeisti elementą (CR-2032), nusukite dangtelį. Atkreipkite dėmesį į teisingą poliškumą.

Kasetė

Kai kasetės imlumas beveik išsekęs, likus 10–1 % imlumo siunčiamas pranešimas „**Kasetė beveik išseko**“. Kai kasetė visiškai išsenka, pasirodo pranešimas „**Kasetė išseko**“.

Kasetę reikia pakeisti arba pripilti naujų granulijų.

Techniniai duomenys

Maks. darbinis slėgis	6 bar
Maks. darbinė temperatūra	30 °C
Terpė	Geriamasis vanduo
Pralaidos galia	0,5 m ³ /h

Matmenys

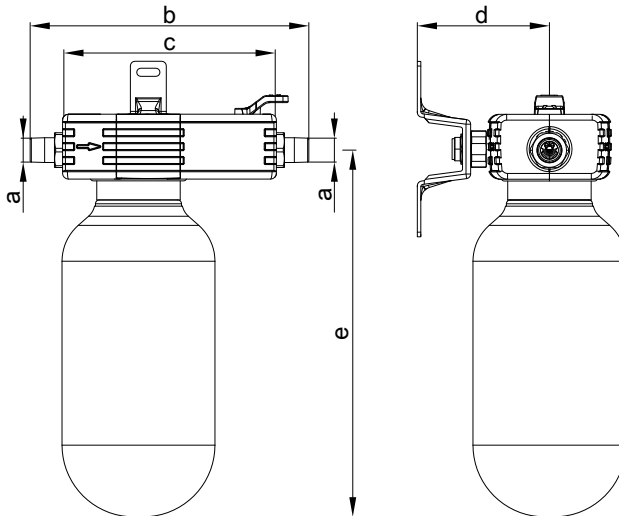

Techniniai duomenys (tęsinys)

Vardinis vidinis skersmuo		DN 15	e su kasete		
a	mm	R $\frac{3}{4}$	■ 2,5 l	mm	285
b	mm	240,5	■ 4 l	mm	357
c	mm	184,5	■ 7 l	mm	574
d	mm	90 iki 105	■ 14 l	mm	984
			■ 30 l	mm	923

Montāžas instrukcija

speciālistiem

VIESSMANN

Uzpildes stacija "basic"

Slēgtu apkures iekārtu uzpildes armatūra

Drošības norādes



Lūdzu precīzi ievērot šos drošības norādījumus, lai novērstu briesmu un zaudējumu draudus cilvēkiem un materiālajām vērtībām.

Drošības norādījumu paskaidrojumi



Uzmanību

Šī zīme brīdina par materiāla-
jiem zaudējumiem un kaitēju-
miem apkārtējai videi.

Norādījums!

*Dati ar vārdu "norādījums" satur papil-
dus informāciju.*

Montāža, pirmā nodošana ekspluatā-
cijā, pārbaude, tehniskā apkope un
remonts ir jāveic autorizētiem speciālis-
tiem (specializētam siltumtehnikas
uzņēmumam vai līgumā noteiktam
iekārtas uzstādītājam).

Veicot darbus pie ierīcēm/apkures
iekārtas, jāatslēdz spriegums
(piemēram, ar atsevišķu drošinātāju
vai centrālo slēdzi) un jānodrošinās pret
nejaušu ieslēgšanos.

Veicot jebkādus darbus, lietot piemē-
rotu individuālo aizsargaprīkojumu.

Veicot remontdarbus detaļām, kuras
pilda ar drošības tehniku saistītas funk-
cijas, pazeminās iekārtas ekspluatāci-
jas drošība.

Nomaiņai izmantot tikai oriģinālās
Viessmann rezerves daļas vai rezerves
daļas, kuru izmantošanu Viessmann ir
akceptējis.

Veicot mezglu montāžu, jāizmanto jau-
nas starplikas.

Informācija par izstrādājumu

Izmantošana

Uzpildes stacija "basic"kalpo kā pamats uzpildāmām kartušām. Tie pēc izvēles nodrošina mīkstinātu vai pilnībā atsāļotu ūdeni saskaņā ar VDI direktīvu 2035

Apkures iekārta tiek aizsargāta pret kaļķa nogulsniem.

Rezerves daļu saraksti

Informāciju par rezerves daļām Jūs atradīsiet www.viessmann.com/etapp vai Viessmann rezerves daļu lietojumprogrammā.



Apkope



Uzmanību

Lai nodrošinātu nevainojamu darbību:

Ievērot norādītos tehniskās apkopes intervālus saskaņā ar EN 806, 5. daļa.

Rezerves kartušas, granulas

Skatīt "Viessmann" Vītoset cenu lapu.

Norādījums!

Ja pārsniegta kartušas kapacitāte, to iespējams uzpildīt ar attiecīgām granulām no jauna.

Montāža

Prasības pret montāžas vietu:

- Droša pret salu un plūdiem
- Labi ventilēta

Montāža (Turpinājums)

- Labi pieejama montāžas un tehni-
skās apkopes darbiem
- Saskaņā ar DIN EN 13443, 1. daļu
ieteicama dzeramā ūdens filtra uzstā-
dīšana tieši aiz ūdens skaitīšanas
ierīces.

Norādījums!

- Pieslēguma cauruļvadu jāizvieto tā,
lai tas būtu drošs pret stagnāciju.
Noplūstošajam ūdenim jāvar noplūst
ar brīvu kritumu.
- Pirms uzstādīšanas rūpīgi izskalot
cauruļvadu.

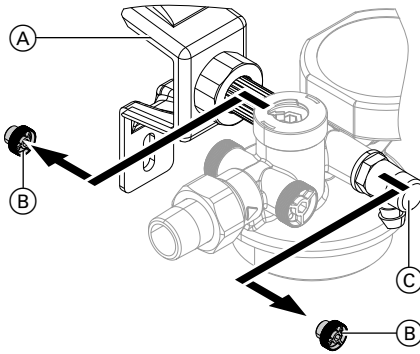

1. Noņem izolācijas apvalkus.
2. Sienas stiprinājumu (A) (papildaprī-
kojums) piestiprināt pie sienas.
3. Izņemt abus plūsmas virziena ize-
jas puses manometra noslēgus (B).

4. Uzpildes staciju uzstādīt pie sienas
stiprinājuma un noregulēt ar skrūv-
savienojumu starpniecību.

Norādījums!

*Uzpildes staciju pēc izvēles iespē-
jams pie sienas stiprinājuma piesti-
prināt ar abām pusēm.*

5. Otrā izejas pusē uzstādīt iztukšoša-
nas vārstu (C).

Norādījums!

*Ja nepieciešams, digitālās kapacitātes
kontroles sistēmas augšējo daļu, atlai-
žot skrūves, var pagriezt par 90°
soļiem.*

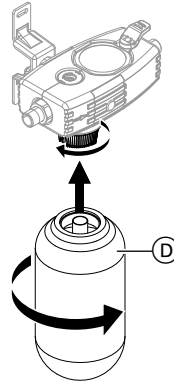

6. Uzstādīt izolācijas apvalku.



Montāža (Turpinājums)

7. Kartušu (D) pieskrūvēt zem uzpildes stacijas, ja tā jau nav uzstādīta.

Izmantojot 14 un 30 litru kartu-šas:

- Siets uzpildes stacijā nav nepieciešams.
- Izņemt sietu, izņemt O veida gredzenu pie uzpildes stacijas un kartušu uzskrūvēt tieši uz uzpildes stacijas.

Norādījums!

Atbilstoši DIN EN 1717 obligāti ir nepieciešama sistēmas sadalītāja BA montāža pirms uzpildes stacijas!

Ekspluatācija

Apkures ūdens mīkstināšanas/apkures ūdens pilnīgas atsāļošanas sagatavošana

Izmantojiet tīrēšanas komplektu, lai noteiktu cauruļvadu ūdens cietību.

Šim nolūkam apkures iekārtas ūdens noņemšanas vietā noņemiet ūdens paraugu no cauruļvadiem.

Digitālā kapacitātes kontrole

Vadības elementi, indikācija

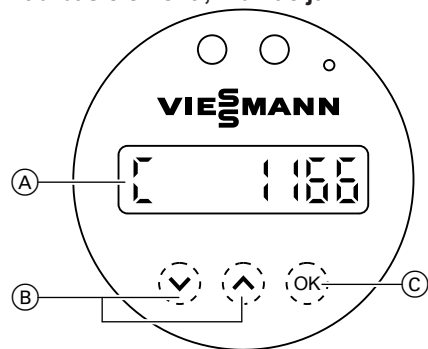

- (A) Displejs
- (B) Izvēles taustiņi
- (C) Apstiprināt/Saglabāt

Ieslēgšana:

- Indikācija piegādes laikā ir izslēgta.
- Lai ieslēgtu, nospieš taustiņu.
- C apzīmē kapacitāti un standarta jaudas **1166 l** atlikušo daudzumu. Ar šo indikāciju Jūs atrodaties galvenajā izvēlnē.

Nodošanas ekspluatācijā uzsākšana

3 s turēt nospiestu **OK**.

Ekspluatācija (Turpinājums)

Cauruļvadu ūdens cietības iestatīšana

Nospiediet šādus taustiņus:

^ **∨** lai iestatītu vēlamo vērtību.

OK , lai apstiprinātu

Kartušas izvēle

Tikai, ja tiek pieprasīts, nospiediet turpmākos taustiņus:

^ **∨** lai izvēlētos vēlamo ūdens apstrādi: **AŪM** apkures ūdens mīkstināšanai, **APA** apkures ūd. pilnīga atsāļošana

OK , lai apstiprinātu

^ **∨** lai izvēlētos kartušu izmēru litros.

OK , lai apstiprinātu

Vēlamās mīkstā ūdens cietības ievade

Šis nolasījums nav attiecināms, ja tiek izmantota APA kartuša.

Nospiediet šādus taustiņus:

^ **∨** lai izvēlētos vēlamo vērtību (°dH).

OK , lai apstiprinātu

Orientējošo vērtību uzraudzības izvēle

Šis nolasījums parādās tikai, izmantojot APA kartušu

Jūs varat orientējošo vērtību uzraudzību izslēgt (displ.: „IZSL.“) vai aktivizēt.

Aktivizētas orientējošo vērtību uzraudzības gadījumā nospiediet turpmākos taustiņus:

^ **∨** lai izvēlētos vēlamo robežvērtību 10 līdz 200 (µS/cm).

OK , lai apstiprinātu

Kartušas nomaiņa

Ievade ir nepieciešama, lai apstiprinātu veiktu kartušas nomaiņu vai granulu nomaiņu Veicot instalāciju no jauna, šis punkts tiek apstiprināts ar „Nē“.

Nospiediet šādus taustiņus:

^ **∨** lai izvēlētos „Jā“ vai „Nē“.
Ja Jūs esat izvēlējies „Jā“:

OK turēt nospiestu 3s, lai apstiprinātu/saglabātu.

Displejā parādās „RESET

OK“

Ekspluatācija (Turpinājums)

Norādījums!

Noslēdzoties visiem iestatījumiem, displejā tiek uzrādīts jaunais atlikušais apjoms litros

Jaucējvārsta iestatīšana

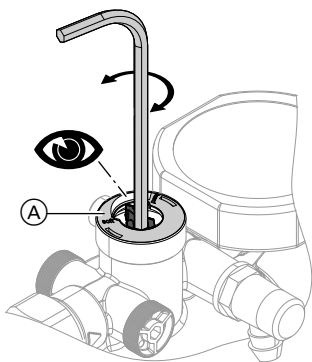

Apkures ūdens mīkstināšanai:

- Normālā darbības režīmā ir ieteicama pilnīga mīkstināšana: jaucējvārsts noslēgts, pozīcija „mīksts“.

Indikācijas

Tilpuma plūsma

Uzpildes laikā tilpuma plūsma tiek uzrādīta l/h.

Caurplūde nenotiek: īslaicīgi nospieš **OK**. Tiek uzrādīts iepriekš piefiksētais apjoms, kopš kartušas nomaiņas („**F** 100%“)

Norādījums!

Pēc katras kartušas nomaiņas nepieciešams atkārtoti veikt iestatījumus „Cauruļvadu ūdens cietība“, „Kartuša“ un „Mīkstā ūdens cietība (AŪM)“.

Apkures ūdens mīkstināšanai, kad nepieciešama sajaukšana:

- Ar iekšējo seškantes atslēgu jaucējvārstam (A) iestatīt vēlamo maisīšanas ūdens cietību.
- Lai iestatītu mīkstu ūdeni, griezt virzienā „Soft“, cietākam ūdenim griezt virzienā „Hard“.
- Sākotnējo ūdens cietību iespējams pārbaudīt, noņemot paraugu no iztukšošanas vārsta.
- Iekārtu tagad iespējams uzpildīt.

Pilnīgai apkures ūd. atsāļošanai:

- Jaucējvārsta (A) iestatījumu ar iekšējo seškantes atslēgu griezt līdz atdurei „Soft“ virzienā.
- Iekārtu tagad iespējams uzpildīt.

Akumulators

Rādījums „**LOW bAT**“: nepieciešams nomainīt akumulatoru.

Lai nomainītu akumulatoru (CR-2032), noskrūvēt vāciņu. Ievērot pareizo polaritāti.

Ekspluatācija (Turpinājums)

Kartuša

Ja kartušas kapacitāte gandrīz ir pārsniegta, no 10 - 1 % atlikušās kapacitātes tiek sniegts ziņojums „**Kartušas kapacitāte gandrīz izsmelta**“. Ja kartušas kapacitāte izsmelta, parādās ziņojums „**Kartušas kapacitāte izsmelta**“

Kartušu nepieciešams nomainīt vai no jauna piepildīt ar granulām.

Tehniskie dati

Maks. darba spiediens	6 bar
Maks. darba temperatūra	30 °C
Nesējs	Dzeramais ūdens
Caurplūdes kapacitāte	0,5 m ³ /h

Izmēri

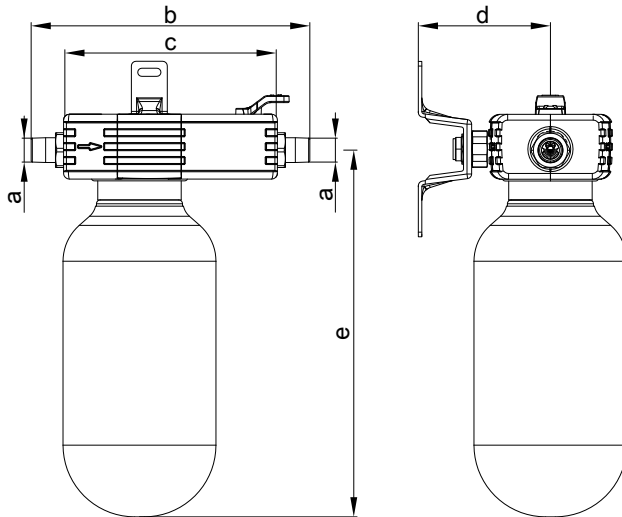

Nominālais diametrs	DN 15
a	mm R 3/4

b	mm	240,5
c	mm	184,5

Tehniskie dati (Turpinājums)

d	mm	90 līdz 105
e ar kartušu		
■ 2,5 l	mm	285
■ 4 l	mm	357
■ 7 l	mm	574
■ 14 l	mm	984
■ 30 l	mm	923

Montagehandleiding

voor de installateur

VIESMANN

Vulstation basic

Armatuur voor het vullen van gesloten verwarmingsinstallaties

Veiligheidsinstructies



Volg deze veiligheidsvoorschriften nauwkeurig op ter voorkoming van lichamelijk letsel en materiële schade.

Toelichting bij veiligheidsvoorschriften



Opgelet

Dit teken waarschuwt voor materiële schade en schade aan het milieu.

Opmerking

Gegevens met het woord "Opmerking" bevatten aanvullende informatie.

Montage, eerste inbedrijfstelling, inspectie, onderhoud en reparatie moeten door bevoegde vakmensen (verwarmingsfirma, contractuele installatie-firma) worden uitgevoerd.

Bij werkzaamheden aan het toestel of de verwarmingsinstallatie moet de stroomvoorziening worden uitgeschakeld (bijv. met de afzonderlijke zekering of een hoofdschakelaar) en tegen opnieuw inschakelen worden beveiligd.

Bij alle werkzaamheden geschikte persoonlijke beschermende uitrusting dragen.

De reparatie van onderdelen met een veiligheidstechnische functie brengt de veilige werking van de installatie in gevaar.

Bij vervanging uitsluitend originele onderdelen van Viessmann of door Viessmann goedgekeurde onderdelen gebruiken.

Montage van de onderdelen met nieuwe pakkingen.

Productinformatie

Toepassing

Het vulstation basic dient als basis voor navulbare cartridges.
Ze levert naar keuze onthard of volledig ontzout water conform VDI-richtlijn 2035

De verwarmingsinstallatie wordt tegen kalkafzettingen beschermd.

Lijsten met reserveonderdelen

Informatie over reserveonderdelen vindt u op www.viessmann.com/etapp of in de Viessmann-app voor reserveonderdelen.



Onderhoud



Opgelet

Voor correcte werking:

Het opgegeven onderhoudsinterval conform EN 806, deel 5 behouden.

Reservecartridges, granulaat

Zie prijslijst Viessmann Vitoset.

Opmerking

Is de capaciteit van een cartridge uitgeput, dan kan ze met het overeenkomstige granulaat opnieuw worden gevuld.

Montage

Eisen aan de montagelocatie:

- Vorst- en overstroombestendig
- Goed verlucht

Montage (vervolg)

- Goed toegankelijk voor montage- en onderhoudswerken
- Montage van een tapwaterfilter conform DIN EN 13443, deel 1 onmiddellijk na de watermeter wordt aanbevolen.

Opmerking

- De aansluitleiding moet stagnatiebestendig worden uitgevoerd. Lekkend water moet met vrije helling kunnen aflopen.
- Voor de installatie de buisleiding zorgvuldig spoelen.

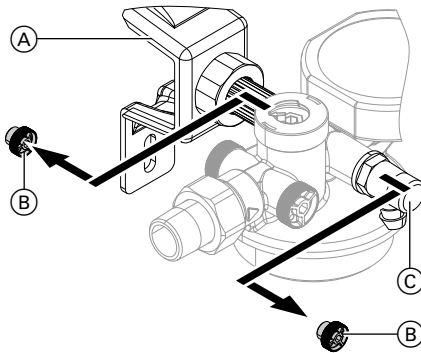

1. Isolatieschalen verwijderen.
2. Wandhouder (A) (accessoire) aan de wand monteren.
3. De beide in stroomrichting manometerstoppen aan uitgangszijde (B) verwijderen.

4. Vulstation op de wandhouder monteren en met behulp van de schroefverbindingen arrêteren.

Opmerking

Het vulstation kan naar keuze met beide zijden op de wandhouder worden bevestigd.

5. Aan de andere uitgangszijde de aftapklep (C) monteren.

Opmerking

Indien vereist, kan het bovendee van de digitale capaciteitscontrole na het losdraaien van de schroeven in 90°-stappen worden gedraaid.

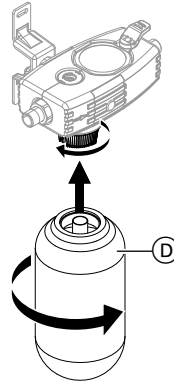

6. Isolatieschalen monteren.



Montage (vervolg)

7. Cartridge (D) onder het vulstation schroeven indien niet reeds gemonteerd.

Bij gebruik van 14 en 30 liter cartridges:

- de zeef in het vulstation is niet nodig.
- Zeef verwijderen, O-ring aan het vulstation uitnemen en de cartridge direct op het vulstation schroeven.

Opmerking

De montage van een systeemscheider BA in stroomrichting voor het vulstation is conform DIN EN 1717 absoluut vereist!

Bediening

Voorbereiding verwarmingswaterontharding/volledige verwarmingsontzouting

Gebruik de titratieset voor het bepalen van de hardheid van het ongezuiverd water.

Daarbij op een willekeurig tappunt voor de verwarmingsinstallatie ongezuiverd water wegnemen.

Digitale capaciteitscontrole

Bedieningselementen, weergave

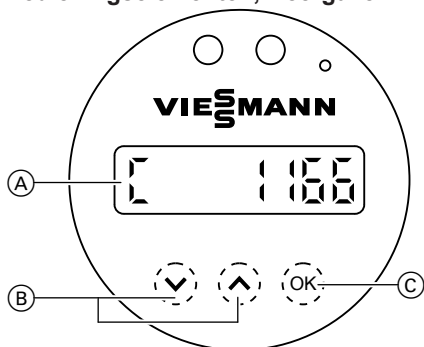

- (A) Display
- (B) Keuzetoetsen
- (C) Bevestigen/opslaan

Inschakelen:

- De weergave is bij levering uitgeschakeld.
- Om in te schakelen, op een willekeurige toets drukken.
- **C** voor capaciteit en resterende resthoeveelheid van de standaardinstelling **1166 l** worden weergegeven. Bij deze weergave bevindt u zich in het hoofdmenu.

Bediening (vervolg)

Inbedrijfstelling starten

OK min. 3 s indrukken.

Hardheid ongezuiverd water instellen

Druk op de volgende toetsen:

^ **v** voor gewenste waarde.

OK ter bevestiging

Cartridge selecteren

Enkel indien gevraagd, drukt u op volgende toetsen:

^ **v** voor de selectie van de gewenste waterbehandeling: **HWE** voor verwarmingswaterontharding, **HVE** voor volledige verwarmingsontzouting

OK ter bevestiging

^ **v** voor de selectie van het cartridgeformaat in liter.

OK ter bevestiging

Gewenste zachtwaterhardheid invoeren

Deze vraag valt weg als een HVE-cartridge wordt gebruikt.

Druk op de volgende toetsen:

^ **v** voor de keuze van de gewenste waarde (in °dH).

OK ter bevestiging

Controle geleidende waarde selecteren

Deze vraag verschijnt enkel bij gebruik van een HVE-cartridge

U kunt de controle van de geleidende waarde uitschakelen (display: "UIT") of activeren.

Bij actieve controle geleidende waarde drukt u op volgende toetsen:

^ **v** voor het selecteren van de gewenste grenswaarde van 10 tot 200 (in µS/cm).

OK ter bevestiging

Bediening (vervolg)

Cartridgewissel

De invoer is vereist om een plaatsgevonden cartridgewissel of granulaatwissel te bevestigen. Bij de nieuwe installatie wordt dit punt met "Nee" bevestigd.

Druk op de volgende toetsen:

▲ ▼ om te selecteren "Ja" of "Nee".

Als u "Ja" gekozen hebt:

OK 3s lang om te bevestigen/op te slaan.

Op het display wordt "RESET

OK" weergegeven

Opmerking

Na afsluiten van alle instellingen wordt op het display de nieuw berekende resthoeveelheid in liters weergegeven

Opmerking

Na elke cartridgewissel moeten de instellingen "hardheid ongezuiverd water", "cartridge" en "zachtwaterhardheid (bij HWE)" worden herhaald.

Besturingsklep instellen

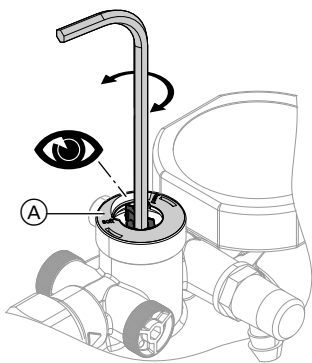

Voor verwarmingswaterontharding:

- In normale werking is een volledige ontharding aanbevolen: Besturingsklep gesloten, positie "Soft".

Voor verwarmingswaterontharding bij vereiste vermenging:

- Gewenste mengwaterhardheid met een binnenzeskantsleutel op de besturingsklep (A) instellen.
- Voor zacht water richting "Soft", voor hard water richting "Hard" draaien.
- De uitgangswaterhardheid kan via wegname uit de aftapklep worden gecontroleerd.
- De installatie kan nu worden gevuld.

Voor volledige verwarmingsontzouting:

- Instelling van de besturingsklep (A) met een binnenzeskantsleutel tot aan de aanslag richting "Soft" draaien.
- De installatie kan nu worden gevuld.

Bediening (vervolg)

Indicaties

Debiet

Tijdens het vullen wordt het debiet in l/h weergegeven.

Vindt geen debiet plaats: Kort op **OK** drukken. Het dusver geregistreerde volume sinds de cartridgewissel wordt weergegeven ("**F 100%**")

Batterij

Weergave "**LOW bAT**": Batterij moet worden vervangen.

Om de batterij (CR-2032) te vervangen, het deksel afschroeven. Op de juiste polariteit letten.

Cartridge

Is de capaciteit van de cartridge bijna uitgeput, dan wordt van 10 - 1 % rest-capaciteit de melding "**Cartridge bijna uitgeput**" uitgegeven. Bij volledig verbruikte cartridge verschijnt de melding "**Cartridge leeg**"

De cartridge moet worden vervangen of opnieuw met granulaat worden gevuld.

Technische gegevens

Max. werkingsdruk	6 bar
Max. bedrijfstemperatuur	30 °C
Medium	Tapwater
Doorstroomvermogen	0,5 m ³ /h

Technische gegevens (vervolg)

Afmetingen

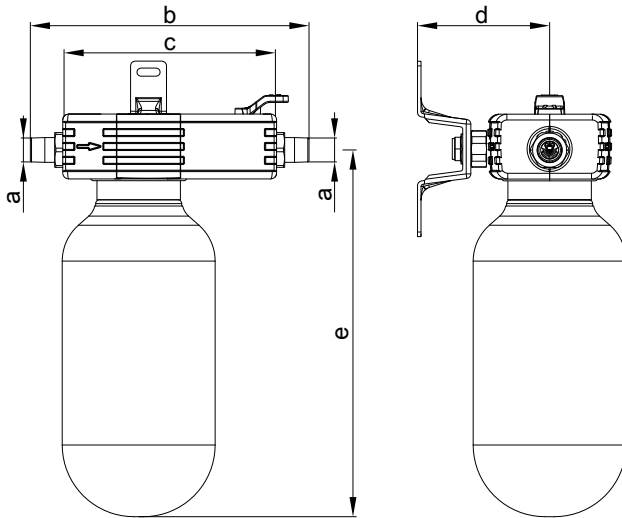

Nominale maat		DN 15
a	mm	R $\frac{3}{4}$
b	mm	240,5
c	mm	184,5
d	mm	90 tot 105

e met cartridge		
■ 2,5 l	mm	285
■ 4 l	mm	357
■ 7 l	mm	574
■ 14 l	mm	984
■ 30 l	mm	923

Instrukcja montażu

dla wykwalifikowanego personelu

VIESSMANN

Stacja napełniająca basic

Armatura do napełniania zamkniętych instalacji grzewczych

Wskazówki dotyczące bezpieczeństwa eksploatacji



Prosimy o dokładne przestrzeganie wskazówek bezpieczeństwa w celu wykluczenia ryzyka utraty zdrowia oraz powstania szkód materialnych.

Objaśnienia do wskazówek bezpieczeństwa



Uwaga

Ten znak ostrzega przed stratami materialnymi i zanieczyszczeniem środowiska.

Wskazówka

Tekst oznaczony słowem Wskazówka zawiera dodatkowe informacje.

Montaż, pierwsze uruchomienie, przegląd techniczny, konserwacja i naprawy muszą być wykonywane przez autoryzowany personel (firmy instalatorskie lub firmy serwisowe).

Podczas prac przy urządzeniu/instalacji grzewczej odłączyć ją od napięcia (np. oddzielnym bezpiecznikiem lub wyłącznikiem głównym) i zabezpieczyć przed ponownym włączeniem.

Podczas wykonywania wszelkich prac korzystać z odpowiednich środków ochrony osobistej.

Naprawa podzespołów spełniających funkcje zabezpieczające zagraża bezpiecznej eksploatacji instalacji. Stosować wyłącznie oryginalne części zamienne firmy Viessmann lub części przez tę firmę dopuszczone. Montaż podzespołów z nowymi uszczelkami.

Informacja o produkcie

Zastosowanie

Stacja napełniająca basic służy jako stacja bazowa dla uzupełnianych wkładów.

Dostarcza ona wodę zmiękczoną lub całkowicie odsoloną zgodnie z dyrektywą VDI 2035

Instalacja grzewcza jest chroniona przed osadami kamienia.

Listy części zamiennych

Informacje dotyczące części zamiennych można znaleźć na stronie www.viessmann.com/etapp lub w aplikacji części zamiennych Viessmann.



Konserwacja



Uwaga

W celu zapewnienia prawidłowego działania:

Należy przestrzegać podanej częstotliwości konserwacji zgodnie z EN 806, część 5.

Wkłady wymienne, granulāt

Patrz cennik Vitoset firmy Viessmann.

Wskazówka

Jeśli zawartość wkładu się wyczerpie, można go ponownie napełnić odpowiednim granulatem.

Montaż

Wymagania dotyczące miejsca montażu:

- Zabezpieczone przed mrozem i zalaniem
- Dobrze wentylowane
- Łatwo dostępne w celu wykonania prac montażowych i konserwacyjnych
- Zaleca się zamontowanie filtra wody użytkowej zgodnie z DIN EN 13443, część 1 bezpośrednio za wodomierzem.

Wskazówka

- Przewód przyłączeniowy musi być zamontowany w sposób zapobiegający zastojom wody. Wypływająca woda musi spływać ze swobodnym spadkiem.
- Przed instalacją należy dokładnie wypłukać przewód rurowy.

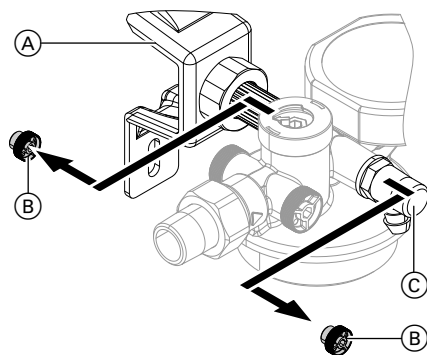

1. Usunąć okładziny termoizolacyjne.
2. Zamontować uchwyt ścienny (A) (akcesoria) na ścianie.
3. Usunąć obie zatyczki manometru (B) po stronie wyjścia zgodnie z kierunkiem przepływu.

4. Zamontować stację napełniającą na uchwycie ściennym i zablokować za pomocą złączy śrubowych.

Wskazówka

Stację napełniającą można też przymocować z obu stron do uchwyty ściennego.

5. Po stronie wyjścia zamontować zawór spustowy (C).

Wskazówka

Jeżeli to konieczne, można obrócić górną część cyfrowego modułu kontroli potencjału o 90° po wcześniejszym poluzowaniu śrub.

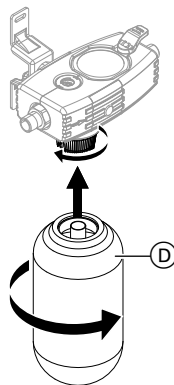

6. Zamontować okładziny termoizolacyjne.

Montaż (ciąg dalszy)

7. Wkręcić wkład (D) od dołu w stację napełniającą, jeśli nie jest jeszcze zamontowany.

W przypadku stosowania wkładów o pojemności 14 i 30 litrów:

- Wkładka filtra nie jest potrzebna w stacji napełniającej.
- Usunąć wkładkę filtra, wyjąć pierścień samouszczelniający ze stacji napełniającej i przykręcić wkład bezpośrednio do stacji napełniającej.

Wskazówka

Montaż wymiennika separującego BA w kierunku przepływu przed stacją napełniającą jest absolutnie konieczny zgodnie z DIN EN 1717!

Obsługa

Przygotowanie układu zmiękczenia wody grzewczej/układu całkowitego odsalania wody grzewczej

Do określenia twardości wody nieuzdatnionej należy zastosować zestaw Titrierset.

W tym celu należy pobrać wodę nieuzdatnioną z dowolnego punktu poboru przed instalacją grzewczą.

Cyfrowy moduł kontroli potencjału

Elementy obsługowe, wskazania

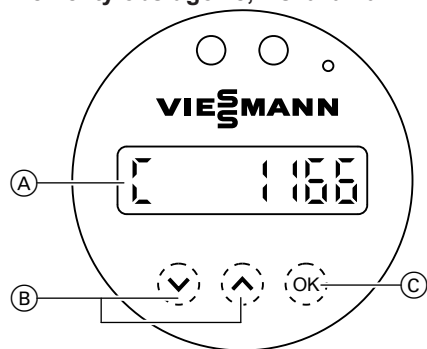

- (A) Wyświetlacz
- (B) Przyciski wyboru
- (C) Potwierdzanie/zapisywanie

Włączenie:

- W stanie fabrycznym to wskazanie jest wyłączone.
- W celu włączenia należy nacisnąć dowolny przycisk.
- C dla potencjału i pozostałej ilości wyświetlane jest standardowe ustawienie **1166 l**.
To wskazanie znajduje się w menu głównym.



Obsługa (ciąg dalszy)

Rozpoczęcie uruchamiania

Nacisnąć i przytrzymać **OK** przez co najmniej 3 s.

Ustawianie twardości wody nieuzdatnionej



Nacisnąć następujące przyciski:

  aby ustawić wymaganą wartość.



OK aby potwierdzić

Wybór wkładu

Tylko jeśli to wskazanie się pojawi, nacisnąć następujące przyciski:

  aby wybrać wymagany stopień uzdatnienia wody: **HWE** dla zmiękczenia wody grzewczej, **HVE** dla całkowitego odsalania wody grzewczej

OK aby potwierdzić



  aby wybrać pojemność wkładu w litrach.

OK aby potwierdzić

Wprowadzanie wymaganej twardości wody miękkiej

To wskazanie nie pojawia się w przypadku stosowania wkładu HVE.

Nacisnąć następujące przyciski:



  aby wybrać żadaną wartość (w °dH).

OK aby potwierdzić

Wybór monitorowania przewodności elektrycznej

To wskazanie pojawia się tylko w przypadku stosowania wkładu HVE
Monitorowanie przewodności elektrycznej można wyłączyć (wskazanie: „**WYŁ.**”) lub włączyć.

Przy aktywnym monitorowaniu przewodności elektrycznej nacisnąć następujące przyciski:

  aby wybrać żadaną wartość graniczną w zakresie od 10 do 200 (w µS/cm).

OK aby potwierdzić

Obsługa (ciąg dalszy)

Wymiana wkładu

Wprowadzenie danych jest konieczne, aby potwierdzić przeprowadzoną wymianę wkładu lub granulatu. W przypadku nowej instalacji ten punkt należy potwierdzić, wybierając „Nie”.

Nacisnąć następujące przyciski:

▲ ▼ aby wybrać „Tak” lub „Nie”.

Jeśli wybrano „Tak”:

OK przytrzymać przez 3 s w celu potwierdzenia/zapisania.

Na wyświetlaczu pojawia się komunikat „RESET OK”

Wskazówka

Po wprowadzeniu wszystkich ustawień na wyświetlaczu pokazana zostanie ponownie obliczona pozostała ilość w litrach

Wskazówka

Po każdej wymianie wkładu należy ponownie sprawdzić ustawienia „twardości wody nieuzdatnionej”, „wkładu” i „twardości wody miękkiej (w przypadku HWE)”.

Ustawianie zaworu odcinającego

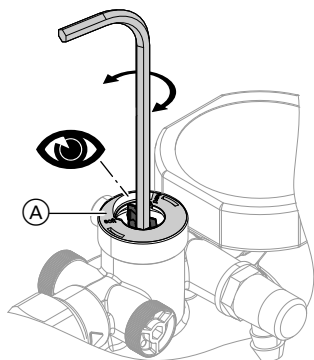

W przypadku układu zmiękczenia wody grzewczej:

- W trybie standardowym zaleca się całkowite zmiękczenie: zawór odcinający zamknięty, położenie „Soft”.

W przypadku układu zmiękczenia wody grzewczej przy wymaganym odcięciu:

- Ustawić wymaganą twardość wody zmieszanej na zaworze odcinającym (A) za pomocą klucza imbusowego.
- W przypadku wody miękkiej obrót należy wykonać w kierunku „Soft”, natomiast w przypadku wody twardej w kierunku „Hard”.
- Wyjściową twardość wody można sprawdzić, pobierając wodę z zaworu spustowego.
- Teraz można napęlić instalację.

W przypadku układu całkowitego odsalania wody grzewczej:

- W celu ustawienia zaworu odcinającego (A), należy go obrócić do oporu w kierunku „Soft” za pomocą klucza imbusowego.
- Teraz można napęlić instalację.

Obsługa (ciąg dalszy)

Wskazania

Przepływ objętościowy

Podczas napełniania wyświetlany jest przepływ objętościowy w l/h. W przypadku braku przepływu: Krótko nacisnąć przycisk **OK**. Wyświetla się pojemność zarejestrowana od ostatniej wymiany wkładu („**F 100%**”)

Bateria

Wskazanie „**LOW bAT**”: należy wymienić baterię.

Aby wymienić baterię (CR-2032), należy odkręcić pokrywę. Zwrócić uwagę na odpowiednią biegunowość.

Wkład

Jeśli wkład się niebawem wyczerpie, a pozostała pojemność wyniesie od 10% - 1%, pojawi się komunikat „**Wkład prawie pusty**”. Jeśli wkład jest zupełnie pusty, pojawia się komunikat „**Wkład pusty**”

Wkład musi zostać wymieniony lub ponownie napełniony granulatem.

Dane techniczne

Maks. ciśnienie robocze	6 bar
Maks. temperatura robocza	30°C
Czynnik	Woda użytkowa
Natężenie przepływu	0,5 m ³ /h

Dane techniczne (ciąg dalszy)

Wymiary

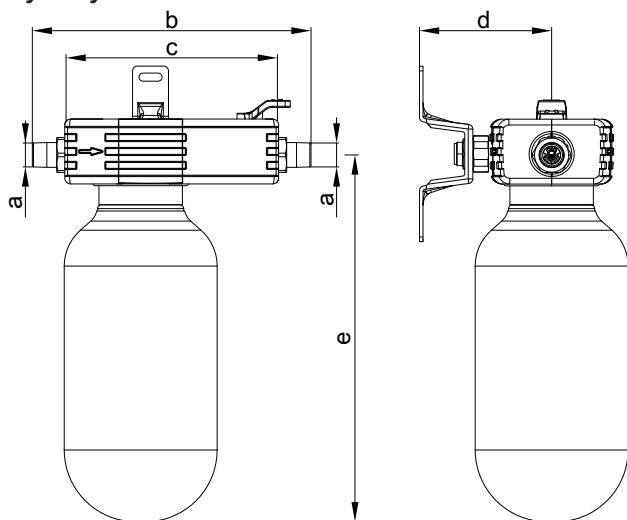

Średnica znamionowa		DN 15
a	mm	R $\frac{3}{4}$
b	mm	240,5
c	mm	184,5
d	mm	90 do 105

e z wkładem		
■ 2,5 l	mm	285
■ 4 l	mm	357
■ 7 l	mm	574
■ 14 l	mm	984
■ 30 l	mm	923

Instrucțiuni de montaj

pentru personalul de specialitate

VIESSMANN

Stație de umplere basic

Armătură pentru umplerea instalațiilor de încălzire cu circulație forțată

Instrucțiuni de siguranță



Vă rugăm să respectați cu strictețe aceste măsuri de siguranță pentru a exclude pericole și daune umane și materiale.

Explicarea măsurilor de siguranță



Atenție

Acest semn atrage atenția asupra unor posibile daune materiale și daune pentru mediul înconjurător.

Observație

Informațiile trecute sub denumirea de indicație conțin informații suplimentare.

Montajul, prima punere în funcțiune, inspecția, întreținerea și reparațiile trebuie executate de personal de specialitate autorizat (firmă specializată în instalații de încălzire/firma de instalații din contract).

Pe durata lucrărilor la aparat/instalația de încălzire, acestea trebuie deconectate de la rețea (de exemplu de la siguranța separată sau de la un întrerupător principal) și asigurate împotriva reconectării.

Pentru toate intervențiile, trebuie purtat echipament personal de protecție corespunzător.

Repararea unor componente cu funcție de siguranță pune în pericol funcționarea sigură a instalației.

În cazul înlocuirii unor piese, se vor utiliza numai piese originale de la firma Viessmann sau piese de schimb aprobate de firma Viessmann.

Montajul componentelor se va face cu garnituri noi.

Informații privind produsul

Utilizare

Stația de umplere medium servește ca bază pentru cartușele reîncărcabile. Aceasta furnizează opțional apă dedurizată sau complet desalinizată în conformitate cu Directiva VDI 2035

Instalația de încălzire este protejată împotriva depunerilor de piatră.

Liste piese de schimb

Informații privind piesele de schimb găsiți la adresa www.viessmann.com/etapp sau în aplicația Viessmann pentru piese de schimb.



Întreținere



Atenție

Pentru funcționare în stare ireproșabilă:

Respectați intervalele de întreținere specificate conform EN 806, Partea 5.

Cartușe de schimb, granulat

Vezi lista de prețuri Viessmann.

Observație

În cazul în care capacitatea unui cartuș este epuizată, acesta poate fi reumplut cu granulatul corespunzător.

Montaj

Condiții privind locul de montaj:

- protejat împotriva înghețului și inundațiilor
- bine aerisit
- ușor accesibil pentru lucrări de montaj și întreținere
- Se recomandă instalarea unui filtru de apă menajeră conform DIN EN 13443, Partea 1 imediat după contorul de apă.

Observație

- *Conducta de racordare trebuie pozată astfel încât să nu existe stagnări. Apa care iese trebuie să se poată scurge cu o pantă liberă.*
- *Spălați conducta cu atenție înainte de instalare.*

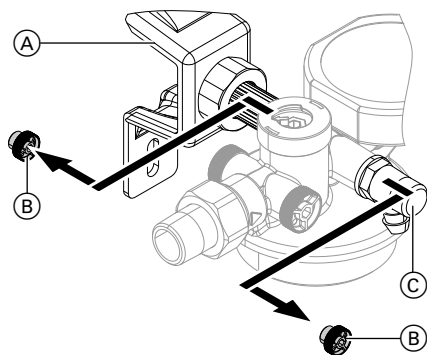

1. Îndepărtați carcasa termoizolantă.
2. Montați suportul de perete (A) (accesoriu) pe perete.
3. Îndepărtați cele două dopuri ale manometrului de pe partea de ieșire în direcția de curgere (B).

4. Montați stația de umplere pe suportul de perete și blocați-o cu ajutorul îmbinărilor filetate.

Observație

Stația de umplere poate fi fixată opțional pe ambele părți ale suportului de perete.

5. Montați supapa de golire pe cea-laltă parte de ieșire (C).

Observație

Dacă este necesar, partea superioară a controlului digital al capacității poate fi rotită în etape de 90 ° după slăbirea șuruburilor.

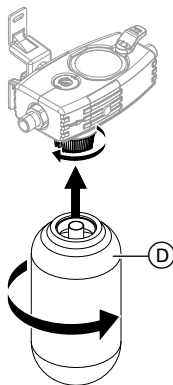

6. Montați carcasa termoizolantă.

Montaj (continuare)

7. Înșurubați cartușul (D) sub stația de umplere, în cazul în care acesta nu este deja instalat.

În cazul utilizării cartușelor de 14 și 30 litri:

- elementul filtrant din stația de umplere nu este necesar.
- Îndepărtați elementul filtrant, scoateți garnitura inelară din stația de umplere și înșurubați cartușul direct pe stația de umplere.

Observație

Instalarea unui dispozitiv de separare a circuitelor BA în direcția de curgere în amonte de stația de umplere este obligatorie conform DIN EN 1717!

Comandă

Pregătirea dedurizării agentului termic/desalinizării complete a încălzirii

Utilizați setul de titrare pentru a determina durezza apei netratate.

În acest scop, luați apă netratată de la orice punct de consum situat înaintea instalației de încălzire.

Controlul digital al capacității

Elemente de comandă, afișaj

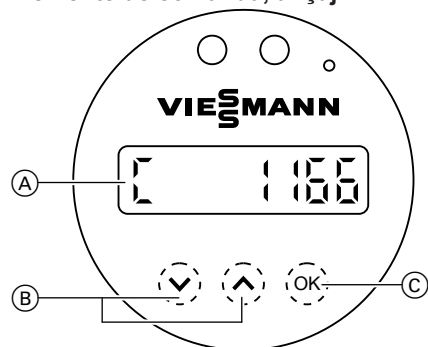

- (A) Display
- (B) Taste de selectare
- (C) Confirmare/Salvare

Conectare:

- Afișajul este oprit la livrare.
- Apăsăți orice tastă pentru a-l porni.
- Se afișează **C** pentru capacitate și cantitatea rămasă din reglajul standard **1166 l**. Acest afișaj se regăsește în meniul principal.



Comandă (continuare)

Inițializarea punerii în funcțiune

Se apasă **OK** timp de min. 3 s.

Reglarea durității apei netratate



Apăsați următoarele taste:

  pentru valoarea dorită.



OK pentru confirmare

Selectarea cartușului

Numai dacă vi se solicită, apăsați tastele următoare:

  pentru selectarea tratării dorite a apei: **HWE** pentru dedurizarea agentului termic, **HVE** pentru desalinizarea completă a încălzirii

OK pentru confirmare



  pentru selectarea dimensiunii cartușului în litri.

OK pentru confirmare

Introducerea durității dorite a apei moi

Această interogare nu se aplică în cazul în care se utilizează un cartuș HVE.

Apăsați următoarele taste:

  pentru selectarea valorii dorite (în °dH).



OK pentru confirmare

Selectarea monitorizării conductivității

Această interogare apare numai în cazul în care se utilizează un cartuș HVE

Puteți opri monitorizarea conductivității (display: „**OPRIT**“) sau o puteți activa.

Atunci când monitorizarea conductivității este activă, apăsați tastele următoare:

  pentru selectarea valorii limită dorite de la 10 la 200 (în μS/cm).

OK pentru confirmare

Comandă (continuare)

Schimbarea cartușului

Introducerea este necesară pentru a confirma faptul că a fost efectuată schimbarea cartușului sau schimbarea granulatului. În cazul unei instalări noi acest punct este confirmat cu „Nu“.

Apăsați următoarele taste:

▲ ▼ pentru a selecta „Da“ sau „Nu“.

În cazul în care ați selectat „Da“:

OK timp de 3 s pentru confirmare/salvare.

Pe display se afișează „RESET OK“

Observație

După finalizarea tuturor reglajelor, pe display este afișată cantitatea rămasă recent calculată

Observație

După fiecare schimbare a cartușului, trebuie repetate reglajele „Duritatea apei netratate“, „Cartuș“ și „Duritatea apei moi (la HWE)“.

Reglarea supapei de amestec

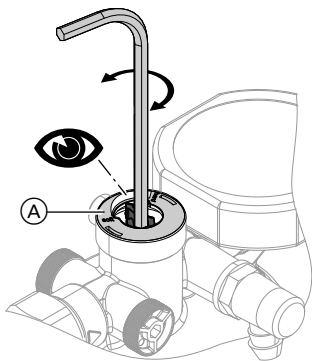

Pentru dedurizarea agentului termic atunci când este necesară amestecarea:

- Reglați duritatea dorită a apei de amestec cu o cheie imbus la supapa de amestec (A).
- Pentru apă moale, rotiți în direcția „Soft“, pentru apă mai dură rotiți în direcția „Hard“.
- Duritatea apei de ieșire poate fi verificată prin scurgerea acesteia prin supapa de golire.
- Acum instalația poate fi umplută.

Pentru dedurizarea agentului termic:

- În regim normal se recomandă o dedurizare completă: supapă de amestec închisă, poziția „Soft“.

Pentru desalinizarea completă a încălzirii:

- Rotiți supapa de amestec (A) cu o cheie imbus până la opritor în direcția „Soft“.
- Acum instalația poate fi umplută.

Comandă (continuare)

Afișaje

Debit volumetric

În timpul umplerii, debitul volumetric este afișat în l/h.

Dacă nu există niciun debit: se apasă scurt **OK**. Se afișează debitul înregistrat până în momentul de față de la schimbarea cartușului („**F 100 %**“)

Baterie

Afișajul „**LOW bAT**“: bateria trebuie înlocuită.

Pentru a înlocui bateria (CR-2032), deșurubați capacul. Respectați polaritatea corectă.

Cartuș

În cazul în care capacitatea cartușului este aproape epuizată, este afișat mesajul „**Cartuș aproape epuizat**“ la o capacitate rămasă de 10-1 %. Atunci când cartușul este epuizat complet, apare mesajul „**Cartuș epuizat**“
Cartușul trebuie înlocuit sau reumplut cu granulat.

Date tehnice

Presiune max. de lucru	6 bar
Temperatură max. de lucru	30 °C
Mediu	Apă rece
Debit maxim scurs	0,5 m ³ /h

Date tehnice (continuare)

Dimensiuni

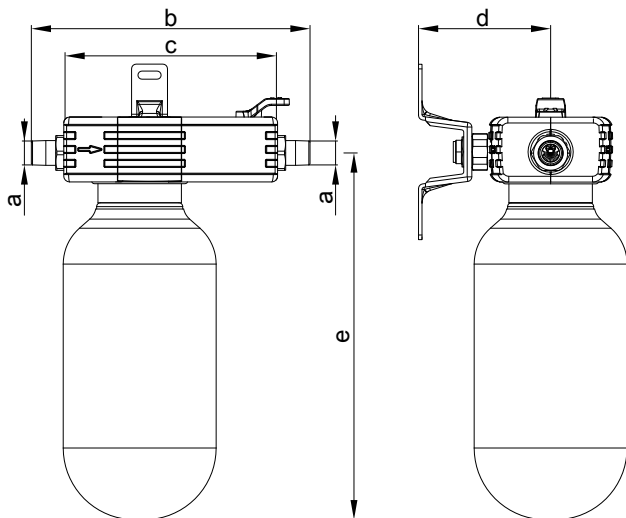

Diametru nominal		DN 15	e cu cartuș		
a	mm	R $\frac{3}{4}$	■ 2,5 l	mm	285
b	mm	240,5	■ 4 l	mm	357
c	mm	184,5	■ 7 l	mm	574
d	mm	90 până la 105	■ 14 l	mm	984
			■ 30 l	mm	923

Uputstvo za montažu

za stručnjake

VIESSMANN

Stanica za punjenje basic

Armatura za punjenje zatvorenih instalacija grejanja

Bezbednosna uputstva



Molimo Vas da se obavezno pridržavate ovih bezbednosnih uputstava, kako bi se isključile opasnosti za ljude i nastajanje materijalnih šteta.

Objašnjenje bezbednosnih uputstava



Pažnja

Ovaj znak upozorava na moguće materijalne i ekološke štete.

Napomena

Navodi s oznakom Uputstvo sadrže dodatne informacije.

Montažu, prvo puštanje u rad, kontrolu, održavanje i opravke moraju da izvode ovlašćeni stručnjaci (specijalizovano preduzeće za grejanje/ugovorno preduzeće za instalaciju).

Prilikom radova na uređaju/instalaciji grejanja, ista mora da se isključi iz struje (npr. preko posebnog osigurača ili glavnog prekidača) i da se osigura od ponovnog uključjenja.

Kod svih radova nositi odgovarajuću ličnu zaštitnu opremu.

Opravke sastavnih delova sa bezbednosno-tehničkom funkcijom ugrožavaju bezbedan rad instalacije. Prilikom zamene treba koristiti isključivo originalne Viessmann delove ili delove koje je odobrila kompanija Viessmann. Montaža sastavnih delova sa novim zaptivkama.

Informacije o proizvodu

Namena

Stanica za punjenje basic služi kao osnova za dopunjive patrone. Ona isporučuje po izboru omekšanu ili potpuno desalinizovanu vodu u skladu sa smernicom Udruženja nemačkih inženjera (VDI) 2035

Instalacija grejanja se štiti od naslaga kamenca.

Liste rezervnih delova

Informacije o rezervnim delovima možete pronaći u na www.viessmann.com/etapp ili u Viessmann aplikaciji za rezervne delove.



Održavanje



Pažnja
Za besprekornu funkciju:

Poštovati navedene intervale održavanja prema EN 806, deo 5.

Zamena patrone, granulata

Vidi Viessmann cenovnik za Vitoset.

Napomena

Ako je iscrpljen kapacitet patrone, ona se može napuniti odgovarajućim granulatom.

Montaža

Zahtevi za mesto montaže:

- Sa zaštitom od smrzavanja i poplavlivanja
- Sa dobrom ventilacijom
- Lako pristupačno za radove na montaži i održavanju
- Preporučuje se ugradnja filtera za PTV prema standardu EN 13443, deo 1 neposredno nakon brojila za vodu.

Napomena

- *Priključni vod mora biti izveden tako da u njemu nema stagnacije. Voda koja izlazi mora imati slobodan pad.*
- *Pre ugradnje pažljivo isprati cevovod.*

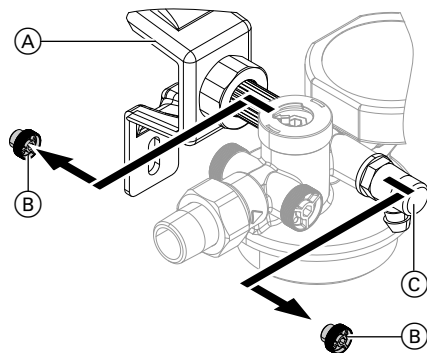

1. Ukloniti omotače za izolaciju.
2. Montirati zidni držač (A) (dodatna oprema) na zid.
3. Ukloniti oba čepa manometra na (B).

4. Ugraditi stanicu za punjenje na zidni držač i fiksirati je pomoću zavrtnja.

Napomena

Stanica za punjenje može po izvoru da se pričvrsti sa obe strane na zidnom držaču.

5. Na drugoj ulaznoj strani montirati ventil za pražnjenje (C).

Napomena

Ukoliko je potrebno, posle otpuštanja zavrtnja gornji deo digitalne kontrole kapaciteta može da se okreće u koracima od po 90°.

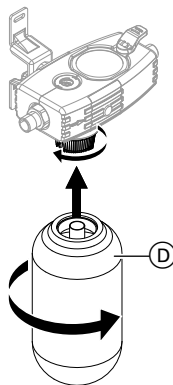

6. Ugraditi izolacione omotače.



Montaža (nastavak)

7. Patronu (D) zavrnuti ispod stanice za punjenje, ako već nije montirana.

Prilikom korišćenja patrona od 14 i 30 litara:

- Nije potrebno sito u stanici za punjenje.
- Ukloniti sito, izvaditi O-prsten na stanici za punjenje i pričvrstiti patronu direktno na stanici za punjenje.

Napomena

Potrebna je ugradnja razdvajача sistema BA u smeru protoka pre stanice za punjenje prema propisu DIN EN 1717.

Rukovanje

Priprema omekšavanja vode za grejanje/potpune desalinizacije grejanja

Koristite pribor za tiraciju za određivanje tvrdoće sirove vode.

Sa bilo kog crpnog mesta ispred instalacije grejanja uzeti uzorak netretirane vode.

Digitalna kontrola kapaciteta

Elementi za opsluživanje, displej

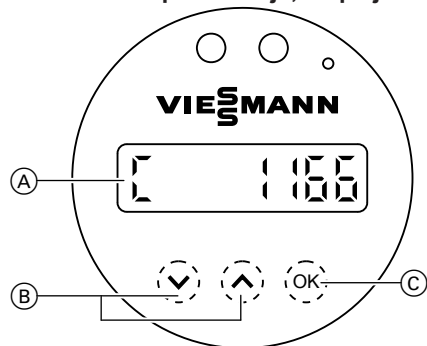

- (A) Displej
- (B) Tasteri za izbor
- (C) Potvrđivanje/memorisanje

Uključivanje:

- Displej je isključen prilikom isporuke.
- Za uključivanje pritisnite bilo koji taster.
- Prikazuju se **C** za kapacitet i preostala količina u standardnom podešavanju **1166 l**. Kod ovog prikaza nalazite se u glavnom meniju.

Rukovanje (nastavak)

Pokretanje puštanja u pogon

OK pritisnuti na oko 3 s.

Podšavanje tvrdoće sirove vode

Pritisnuti sledeće tastere:

^ v Za željenu vrednost.

OK za potvrdu

Izbor patrone

Samo ako je provereno, pritisnite sledeće tastere:

^ v za izbor željene obrade vode:

HWE za tretiranje vode, **HVE**

za potpunu desalinizaciju

OK za potvrdu

^ v za izbor veličine patrone u litrima.

OK za potvrdu

Unos željene tvrdoće omekšane vode

Ova provera nije potrebna, ako se koristi HVE patrona.

Pritisnuti sledeće tastere:

^ v za izbor željene vrednosti (u °dH).

OK za potvrdu

Izbor nadzor vodeće vrednosti

Ova provera se pojavljuje samo pri upotrebi HVE patrone

Možete isključiti (displej: „**ISKLJ**“) ili aktivirati nadzor vodeće vrednosti.

Kada je aktiviran nadzor vodeće vrednosti, pritisnite sledeće tastere:

^ v za izbor željene granične vrednosti od 10 do 200 (u µS/cm).

OK za potvrdu

Zamena patrona

Unos je potreban da bi se potvrdila izvršena zamena patrona ili granulata. U slučaju nove instalacije se ova tačka potvrđuje sa „**Ne**“.

Pritisnuti sledeće tastere:

^ v za izbor „**Da**“ ili „**Ne**“. Ako ste izabrali „**Da**“:

OK 3 s za potvrđivanje/ memorisanje.



Rukovanje (nastavak)

Na displeju se prikazuje „RESET OK“

Napomena

Nakon završetka svih podešavanja, na displeju se prikazuje nova izračunata preostala količina u litrima.

Podešavanje mešačkog ventila

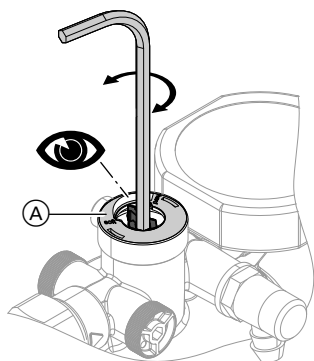

Za omekšavanje vode za grejanje:

- U normalnom radu se preporučuje kompletno omekšavanje: mešački ventil je zatvoren, položaj „Soft“.

Signalizacije

Zapreminski protok

Tokom punjenja se prikazuje zapreminski protok u l/h.
Nema protoka: Kratko pritisnuti **OK**.
Prikazuje se zapremina registrovana od zamene patrone („F 100%“)

Napomena

Nakon svake zamene patrone moraju se ponoviti podešavanja „Tvrdoća netretirane vod“, „Patrona“ i „Tvrdoća meke vode (kod HWE)“.

Za omekšavanje vode za grejanje pri potrebnom mešanju:

- Podesiti željenu tvrdoću vode za mešanje pomoću imbus ključa na mešačkom ventilu (A).
- Za meku vodu okretati u smeru „Soft“, a za tvrd vodu u smeru „Hard“.
- Izlazna tvrdoća vode može da se proveriti uzimanjem uzorka iz ventila za pražnjenje.
- Instalacija sada može da se napuni.

Za potpunu desalinizaciju grejanja:

- Podešavanje mešačkog ventila (A) okrenuti imbus-ključem do kraja u smeru „Soft“.
- Instalacija sada može da se napuni.

Baterija

Prikaz „LOW bAT“: Baterija mora da se zameni.
Radi zamene baterije (CR-2032), odvrnuti poklopac. Paziti na ispravan polaritet.

Rukovanje (nastavak)

Patrona

Ako je kapacitet patrone skoro potrošen, pri preostalom kapacitetu od 10 - 1 % pojavljuje se poruka „**Patrona skoro potrošena**“. Kada je patrona potpuno potrošena pojavljuje se poruka „**Patrona potrošena**“

Patrona mora da se zameni ili da se napuni novim granulatom.

Tehnički podaci

Maks. radni pritisak	6 bar
Maks. radna temperatura	30 °C
Medijum	Voda za piće
Kapacitet protoka	0,5 m ³ /h

Dimenzije

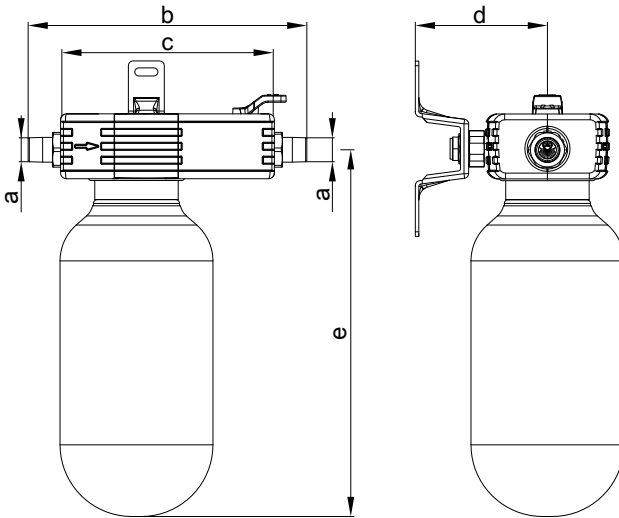

Nominalni prečnik	DN 15
a	mm R ¾
b	mm 240,5

c	mm	184,5
d	mm	90 do 105

Tehnički podaci (nastavak)

e sa patronom

■ 2,5 l	mm	285
■ 4 l	mm:	357
■ 7 l	mm:	574
■ 14 l	mm:	984
■ 30 l	mm:	923

Инструкция по монтажу

для специалистов

VIESSMANN

Наполнительная станция basic

Арматура для наполнения отопительных установок замкнутого типа

Указания по технике безопасности



Во избежание опасных ситуаций, физического и материального ущерба просим строго придерживаться данных указаний по технике безопасности.

Указания по технике безопасности



Внимание

Этот знак предупреждает об опасности материального ущерба и вредных воздействий на окружающую среду.

Указание

Сведения, которым предшествует слово "Указание", содержат дополнительную информацию.

Монтаж, первый ввод в эксплуатацию, осмотр, техническое обслуживание и ремонт должны выполняться аттестованным, уполномоченным техническим персоналом (специализированной фирмой по отопительной технике или монтажной организацией, работающей на договорных условиях).

При проведении работ на устройстве/отопительной установке необходимо выключить их электропитание (например, посредством отдельного предохранителя или главным выключателем) и принять меры по предотвращению повторного включения.

При выполнении всех видов работ необходимо пользоваться индивидуальными средствами защиты.

Ремонт элементов, выполняющих защитную функцию, не допускается из соображений эксплуатационной безопасности установки.

При замене следует использовать исключительно оригинальные детали производства Viessmann или запасные детали, разрешенные к применению фирмой Viessmann. Монтаж компонентов с новыми уплотнениями.

Информация об изделии

Применение

Наполнительная станция basic является базовым компонентом для заправляемых картриджей. Она подает по выбору умягченную или деминерализованную воду согласно инструкции VDI 2035

Отопительная установка защищена от отложений накипи.

перечни запчастей

Информация о запасных частях содержится на сайте www.viessmann.com/etapp или в приложении по запчастям Viessmann.



Техническое обслуживание



Внимание

Для исправной работы:

соблюдать указанные интервалы техобслуживания согласно EN 806, часть 5.

Запасные картриджи, гранулят

См. прайс-лист Vitoset от Viessmann.

Указание

Если содержимое картриджа израсходовано, его можно заново наполнить соответствующим гранулятором.

Монтаж

Требования к месту монтажа

- Защита от замерзания и затопления
- Надлежащая вентиляция
- Удобный доступ для работ по монтажу и техническому обслуживанию
- Рекомендуется установить фильтр воды в контуре ГВС согласно DIN EN 13443, часть 1 непосредственно за водомерным счетчиком.

Указание

- Должна быть обеспечена защита от стагнации соединительного трубопровода. Обеспечить свободный слив вылившейся воды на уклон.
- Перед монтажом тщательно промыть трубопровод.

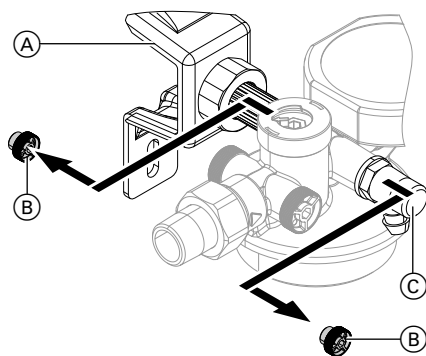

1. Снять изоляционные кожухи.
2. Смонтировать стенную консоль (A) (принадлежность) на стене.
3. Вынуть обе заглушки манометра (B) в направлении потока на выходе.

4. Смонтировать наполнительную станцию на стене и закрепить резьбовыми соединениями.

Указание

Наполнительная станция может быть по выбору закреплена с на стенной консоли обеими сторонами.

5. С другой стороны на выходе установить спускной вентиль (C).

Указание

Если потребуется, можно, ослабив винты, повернуть верхнюю часть цифрового индикатора контроля емкости шагами под 90°.

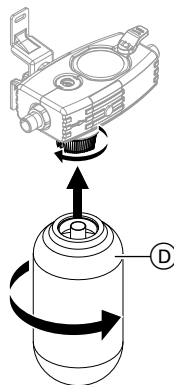

6. Установить изоляционные кожухи.

Монтаж (продолжение)

7. Картридж (D), если не был смонтирован ранее, привинтить под наполнительной станцией.

При использовании картриджной емкостью 14 и 30 л:

- сетчатый фильтр в наполнительной станции не требуется.
- Вынуть сетчатый фильтр, снять уплотнительное кольцо круглого сечения на наполнительной станции и привинтить картридж напрямую к наполнительной станции.

Указание

Обязательно установить разделитель системы ВА в направлении потока перед наполнительной станцией согласно DIN EN 1717!

Эксплуатация

Подготовка, умягчение теплоносителя/деминерализация системы отопления

Для определения жесткости сырой воды используйте титратор.

Для этого возьмите пробу сырой воды в любой водоразборной точке перед отопительной установкой.

Цифровой индикатор контроля емкости

Элементы управления, индикация

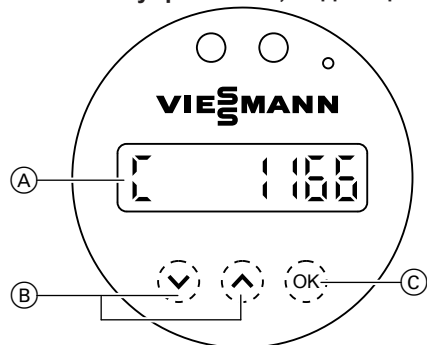

- (A) Дисплей
- (B) Кнопки выбора
- (C) Подтвердить/сохранить

Включение:

- В состоянии при поставке индикация выключена.
- Для включения нажать любую кнопку.
- Отображаются символ емкости C и оставшееся количество в настройке по умолчанию **1166 л**. Эта индикация соответствует главному меню.



Эксплуатация (продолжение)

Запуск ввода в эксплуатацию

Держать нажатой кнопку **OK** мин. 3 сек.

Регулировка жесткости сырой воды



Нажать следующие кнопки:

  для выбора нужного значения.



OK для подтверждения

Выбор картриджа

Только при наличии запроса нажать следующие кнопки:

  для выбора нужного метода водоподготовки: **HWE** для умягчения теплоносителя, **HVE** для деминерализации системы отопления

OK для подтверждения



  для выбора объема картриджа, л.

OK для подтверждения

Ввод нужной жесткости умягченной воды

Этот запрос не появляется, если используется картридж HVE.

Нажать следующие кнопки:



  для выбора нужного значения (в немецких градусах жесткости).

OK для подтверждения

Выбор контроля электропроводности

Этот запрос появляется только при использовании картриджа HVE. Контроль электропроводности можно отключить (дисплей: "**ВЫКЛ.**") или активировать.

При активном контроле электропроводности нажать следующие кнопки:

  для выбора нужного предельного значения от 10 до 200 (мкСм/см).

OK для подтверждения

Эксплуатация (продолжение)

Замена картриджа

Ввод требуется, чтобы подтвердить выполненную замену картриджа или гранулята. При новом монтаже этот пункт нужно подтвердить, введя "Нет".

Нажать следующие кнопки:

▲ ▼ для выбора "Да" или "Нет".

Если вы ответили "Да":

OK 3 сек для подтверждения/сохранения.

На дисплее отображается "RESET OK"

Указание

По окончании всех настроек на дисплее отображается заново рассчитанное остаточное количество в литрах

Указание

После каждой замены картриджа необходимо повторно выполнить настройки "Жесткость сырой воды", "Картридж" и "Жесткость умягченной воды (при HWE)".

Регулировка разбавляющего клапана

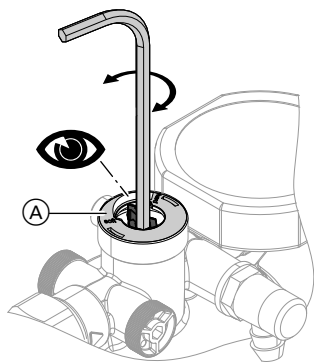

Для умягчения теплоносителя:

- В нормальном режиме рекомендуется полное умягчение: разбавляющий клапан закрыт, положение "Soft".

Для умягчения теплоносителя при необходимости разбавления:

- установить нужную жесткость смешанной воды торцовым шестигранным ключом на разбавляющем клапане (A).
- Для мягкой воды повернуть в направлении "Soft", для более жесткой воды – в направлении "Hard".
- Жесткость воды на выходе можно проверить путем отбора воды на сливном вентиле.
- Теперь можно наполнить установку.

Для деминерализации системы отопления:

- выполнить настройку, повернув разбавляющий клапан (A) торцовым шестигранным ключом до упора в направлении "Soft".
- Теперь можно наполнить установку.

Эксплуатация (продолжение)

Индикация

Объемный расход

В процессе наполнения отображается объемный расход в л/ч. При отсутствии потока: кратковременно нажать **OK**. Отображается ранее полученный объем с момента замены картриджа ("**F 100%**")

Батарея

Индикация "**LOW bAT**": нужно заменить батарею.

Чтобы заменить батарею (CR-2032), отвинтить крышку. Обеспечить правильную полярность.

Картридж

Если содержимое картриджа почти израсходовано, при остаточной емкости 10 - 1 % выдается сообщение "**Картридж почти израсходован**".

При полностью израсходованном картридже появляется сообщение "**Картридж израсходован**".

Необходимо заменить картридж или заново наполнить гранулятом.

Технические данные

Макс. рабочее давление	6 бар
Макс. рабочая температура	30 °C
Рабочая среда	Вода в контуре ГВС
Расход	0,5 м³/ч

Технические данные (продолжение)

Размеры

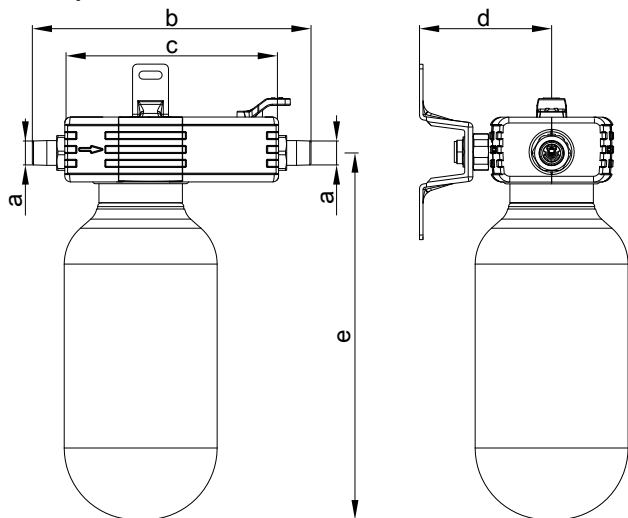

Условный проход		DN 15
a	мм	R 3/4
b	мм	240,5
c	мм	184,5
d	мм	90 - 105

е с картриджем		
■ 2,5 л	мм	285
■ 4 л	мм	357
■ 7 л	мм	574
■ 14 л	мм	984
■ 30 л	мм	923

Montageinstruktion

för värmeinstallatören

VIESMANN

Påfyllningsstation basic

Armatyr för påfyllning av slutna värmeanläggningar

Säkerhetsanvisningar



Dessa säkerhetsanvisningar förebygger person- och materialskador och måste följas.

Förklaring av säkerhetsanvisningarna



Varning

Denna symbol varnar för skador på sakvärden och miljön.

Observera

Uppgifter som är märkta med ordet *observera* ger ytterligare information.

Montage, första idrifttagande, inspektion, underhållsarbeten och reparationer ska utföras av värmeinstallatör och/eller annan person med erforderlig behörighet och kompetens.

Slå av strömmen före arbeten på reglerutrustningen/värmeanläggningen (t.ex. med den separata säkringen eller med huvudbrytaren). Se till att strömmen inte kan slås på av misstag.

Använd personlig skyddsutrustning vid alla arbeten.

Reparation av komponenter med säkerhetsteknisk funktion försämrar driftsäkerheten.

Om delar byts ut, använd endast Viessmann-originaldelar eller reservdelar som godkänts av Viessmann.

Montage av komponenterna med nya tätningar.

Produktinformation

Användning

Påfyllningsstationen basic är grunden för påfyllningsbara patroner.

Produktinformation (fortsättning)

Den ger antingen avhärdat eller helt avsaltat vatten (efter behov) enligt VDI-direktivet 2035

Värmeanläggningen skyddas mot kal-kavlagringar.

Reservdelslistor

Information om reservdelar finns på www.viessmann.com/etapp eller i Viessmanns reservdelsapp.



Underhåll



Varning

För problemfri funktion:
Följ de angivna underhållsinter-
vallerna enligt EN 806, del 5.

Reservpatroner, granulat

Se Viessmann prislistan för Vitoset.

Observera

*Om en patron är förbrukad kan den fyl-
las på med motsvarande granulat.*

Montering

Krav på monteringsplatsen:

- Frost- och översvämningssäker
- God ventilation

- Lättåtkomligt vid monterings- och ser-
vicearbeten
- Vi rekommenderar att montera ett
tappvattenfilter enligt SS-EN 13443,
del 1, omedelbart efter vattenmätara-
nordningen.

Montering (fortsättning)

Observera

- Anslutningsledningen måste vara stagnationssäker. Vatten som kommer ut måste kunna rinna iväg med fri lutning.
- Kontrollera rörledningen noggrant före installationen.

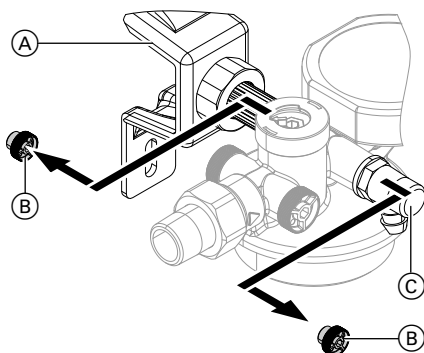

1. Ta bort isoleringsblock.
2. Montera väggfästet (A) (tillbehör) på väggen.
3. Ta bort manometerpluggarna (B) på utgångssidan i flödesriktningen.
4. Montera påfyllningsstationen på väggfästet och fixera med hjälp av förskruvningarna.

Observera

Påfyllningsstationen kan fästas med båda sidor på väggfästet (efter behov).

5. Montera tömningsventilen (C) på den andra utgångssidan.

Observera

Om det behövs kan du behöva vrida överdelen av den digitala kapacitetskontrollen i steg om 90° efter att skruvarna har lossats.

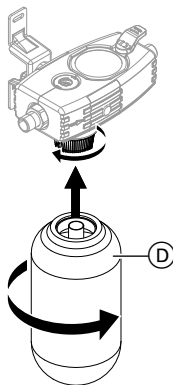

6. Montera isoleringsblock.
7. Skruva fast patronen (D) under påfyllningsstationen om den inte redan sitter på plats.

Vid användning av patroner med 14 och 30 liter:

- Silen i påfyllningsstationen behövs inte.
- Ta bort silen, ta ut O-ringen på påfyllningsstationen och skruva fast patronen direkt på påfyllningsstationen.

Observera

Enligt SS-EN 1717 krävs installation av en systemseparering BA i flödesriktningen före påfyllningsstationen!

Handhavande

Förberedelse varmvattenavhärdning/värmevattenavsaltning

Använd titreringssetet för att fastställa råvattenhårdenheten.

Tappa av råvatten från valfritt tappställe på värmeanläggningen.

Digital kapacitetskontroll

Manöverelement, indikering

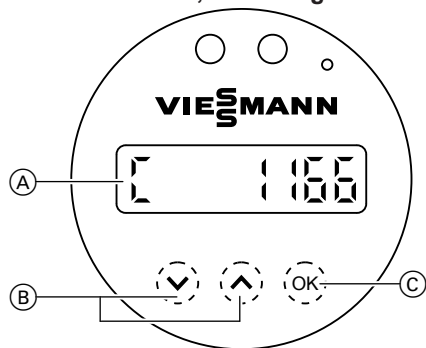

- (A) displayen
- (B) Valknappar
- (C) Bekräfta/Spara

Tillkoppling:

- Indikeringen är frånkopplad vid leverans.
- Tryck på valfri knapp för tillkoppling.
- **C** för kapacitet och återstående restmängd av standardinställning **1166 l** visas.

Vid denna indikering befinner du dig i huvudmenyn.

Starta idrifttagande

Tryck på **OK** i 3 sek.

Ställa in råvattenhårdhet

Tryck på följande knappar:

▲ ▼ för önskat värde.

OK för att bekräfta

Välja patron

Tryck på följande knappar (endast om det krävs):

▲ ▼ för att välja önskad vattenbehandling: **HWE** för hetvattenavhärdning, **HVE** för hetvattenavsaltning

OK för att bekräfta

▲ ▼ för att välja patronstorlek i liter.



OK för att bekräfta

Handhavande (fortsättning)

Ange önskad hårdhet för mjukt vatten

Detta steg bortfaller om en HVE-patron används.

Tryck på följande knappar:



  för att välja önskat värde (i °dH).

OK för att bekräfta

Välja ledvärdesövervakning

Denna förfrågan visas endast om en HVE-patron används
Du kan slå av ledvärdesövervakningen (display: "AV") eller aktivera den.

Vid aktiv ledvärdesövervakning trycker du på följande knappar:



  för val av önskat gränsvärde på 10 till 200 (i µS/cm).

OK för att bekräfta

Byte av patron

Inmatningen krävs för att bekräfta genomfört byte av patron eller byte av granulät. Vid nyinstallation bekräftas denna punkt med "Nej".

Tryck på följande knappar:

  för val "Ja" eller "Nej".
Om du har valt "Ja":

OK 3 s för att bekräfta/spara.

På displayen visas "RESET
OK"

Observera

Efter att alla inställningar har gjorts visas den nya beräknade restmängden i liter på displayen.

Observera

Efter varje patronbyte måste inställningarna "råvattenhårdhet", "patron" och "hårdhet för mjukt vatten (vid HWE)" upprepas.

Handhavande (fortsättning)

Ställ in blandningsventil

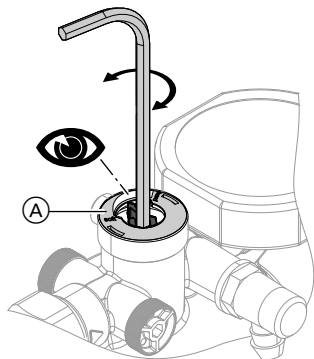

För varmvattenavhårdning:

- Vid normaldrift rekommenderas komplett avhårdning: Blandningsventil stängd, läge "Soft".

Indikeringar

Flöde

Under påfyllningen visas flödet i l/h. Om flöde saknas: Tryck på **OK** en kort stund. De hittills registrerade volymerna sedan patronbytet visas ("F 100%")

Batteri

Indikering "**LOW bAT**": Batteriet måste bytas ut.

Skruva av locket för att byta batteri (CR-2032). Observera polerna.

För varmvattenavhårdning om blandning krävs:

- Ställ in önskad blandvattenhårdhet med en insexnyckel på blandningsventilen (A).
- För mjukt vatten vrider du i riktningen "Soft", för hårt vatten i riktningen "Hard".
- Hårdheten på utgångsvattnet kan kontrolleras genom tappning ur tömningsventilen.
- Nu kan du fylla på anläggningen.

För värmevattenavsaltning:

- Vrid inställningen för blandningsventilen (A) med en insexnyckel till anslag i riktningen "Soft".
- Nu kan du fylla på anläggningen.

Patron

Om patronens kapacitet nästan är slut visas meddelandet "**Patron nästan slut**" från 10 till 1 % restkapacitet. Om patronen är helt förbrukad visas meddelandet "**Patron är tom**". Patron måste bytas ut eller fyllas med granulat på nytt.

Tekniska data

Max. driftstryck	6 bar
Max. driftstemperatur	30 °C
Medium	Tappvatten
Flödeseffekt	0,5 m ³ /h

Mått

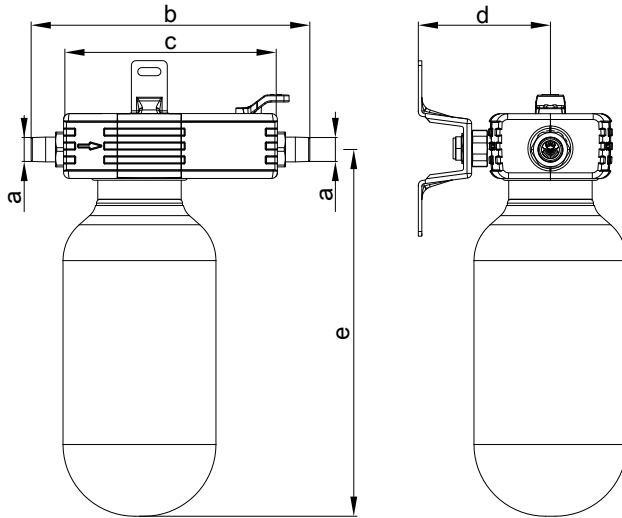

Nominell diameter		DN 15
a	mm	R ¾
b	mm	240,5
c	mm	184,5
d	mm	90 till 105

e med patron		
■ 2,5 l	mm	285
■ 4 l	mm	357
■ 7 l	mm	574
■ 14 l	mm	984
■ 30 l	mm	923

Navodilo za montažo

za strokovno osebje

VIESSMANN

Füllstation basic

Armatura za polnjenje zaprtih ogrevalnih sistemov

Varnostna navodila



Prosimo, natančno upoštevajte ta varnostna opozorila, da preprečite nevarnost ter poškodbe oseb in stvari.

Razlaga varnostnih opozoril



Pozor

Ta znak sviri pred poškodbami stvari in nevarnostjo za okolje.

Opozorilo

Navedbe z besedo opozorilo vsebujejo dodatne informacije.

Montažo, izročitev v obratovanje, pregled, vzdrževanje in popravila sme izvajati le pooblaščen strokovno osebje (strokovno podjetje ogrevalne tehnike/pogodbeno instalacijsko podjetje).

Pred delom na kotlu/ogrevalnem sistemu se mora odklopiti napajanje (npr. z ločeno varovalko ali glavnim stikalom) in naprava zavarovati pred ponovnim vklopom.

Pri vseh delih uporabljajte osebno varovalno opremo.

Popravljanje komponent, ki imajo varnostno funkcijo, ogroža varno obratovanje naprave.

Pri zamenjavi se morajo uporabiti izključno originalni Viessmann deli ali nadomestni deli, katerih uporaba je dovoljena s strani podjetja Viessmann. Komponente montirajte z novimi tesnili.

Informacije o proizvodu

Uporaba

Polnilna postaja 'Füllstation basic' služi kot osnova za kartuše za večkratno uporabo.

Po izbiri dobavlja omehčano ali povsem odsoljeno vodo po smernici VDI 2035.

Ogrevalni sistem je zaščiten pred oblogami apnenca.

Seznami nadomestnih delov

Informacije o nadomestnih delih najdete na spletu pod

www.viessmann.com/etapp ali v Viessmann aplikaciji za nadomestne dele.



Vzdrževanje



Pozor

Za brezhibno delovanje:
Držite se navedenih intervalov vzdrževanja po EN 806, 5. del.

Nadomestne kartuše, granulati

Glejte Viessmann cenik Vitoset.

Opozorilo

Če je kapaciteta kartuše izkoriščena, jo lahko napolnete z novim granulatom.

Montaža

Zahteve glede mesta montaže:

- Zaščiteno pred zmrzovanjem in poplavljanjem
- Dobro prezračevanje
- Dobra dostopnost za montažo in vzdrževanje
- Priporočamo, da neposredno za vodnim števcem vgradite filter pitne vode po DIN EN 13443, 1. del.

Opozorilo

- Priključni vod mora biti izveden tako, da ni nevarnosti stagniranja. Izteka-joča voda mora odtekati s prostim padom.
- Pred instalacijo cevovod temeljito sperite.

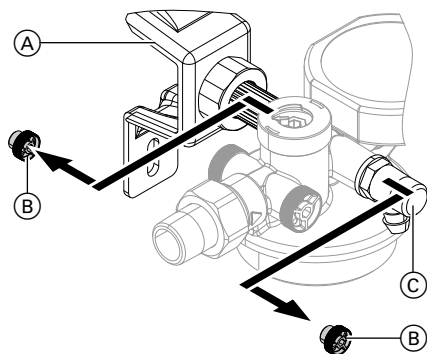

1. Odstranite izolativno prekritje.
2. Na steno montirajte stenski nosilec (A) (pribor).
3. Odstranite oba čepa manometra (B) na izstopu v smeri pretoka.

4. Na stenski nosilec montirajte polnilno postajo in jo fiksirajte s pomočjo navojnih spojev.

Opozorilo

Polnilna postaja se lahko po izbiri na obeh straneh pritrdi na stenski nosilec.

5. Na drugi strani izstopa montirajte praznilni ventil (C).

Opozorilo

Če je potrebno, lahko po sprostitvi vijakov zgornji del digitalnega kontrolnika kapacitete obračate v korakih 90°.

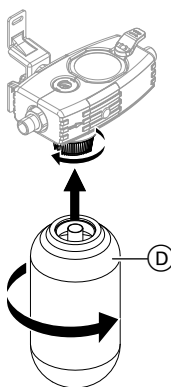

6. Prigradite izolativno prekritje.
7. Če kartuša (D) še ni montirana, jo privijte pod polnilno postajo.

Pri uporabi 14- in 30-litrskih kartuš:

- sito v polnilni postaji ni potrebno.
- Odstranite sito, izvlecite obročno tesnilo na polnilni postaji in kartušo privijte neposredno na polnilno postajo.

Montaža (nadaljevanje)

Opozorilo

Po DIN EN 1717 je v smeri pretoka pred polnilno postajo obvezna vgradnja ločevalnika sistemov BA!

Upravljanje

Priprava mehčanja ogrevalne vode/popolnega odsoljevanja ogrevalnega sistema

Za ugotavljanje trdote neobdelane vode uporabite titrimski komplet.

V ta namen na poljubnem odvzemnem mestu pred ogrevalnim sistemom odzemetite neobdelano vodo.

Digitalni kontrolnik kapacitete

Upravljalni elementi, prikaz

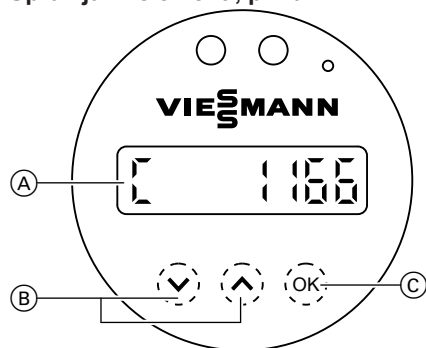

- Ⓐ Zaslon
- Ⓑ Izbirne tipke
- Ⓒ Potrditi/shraniti

Vklop:

- Prikaz je ob dobavi izklopljen.
- Za vklop pritisnite poljubno tipko.
- Prikažeta se **C** za kapaciteto in preostala količina standardne nastavitve **1166 l**. Pri tem prikazu se nahajate v glavnem meniju.

Zagon izročitve v obratovanje

OK pritisnite najmanj 3 s.

Nastavitev trdote neobdelane vode

Pritisnite sledeče tipke:

▲▼ za željeno vrednost.

OK za potrditev

Upravljanje (nadaljevanje)

Izbira kartuše

Le, če se to zahteva, pritisnite sledeče tipke:

 za izbiro zelene obdelave vode: **HWE** za mehčanje ogrevalne vode, **HVE** za popolno odsoljevanje ogrevalnega sistema

OK za potrditev

 za izbiro velikosti kartuše v litrih.

OK za potrditev

Vnos zelene trdote omehčane vode

Pri uporabi HVE kartuše ta točka odpade.

Pritisnite sledeče tipke:

 za izbiro zelene vrednosti (v °dH).

OK za potrditev

Izbira nadzora prevodnosti

Ta točka se prikaže le pri uporabi HVE kartuše.

Nadzor prevodnosti lahko izklopite (zaslon: “**IZKLOP**”) ali aktivirate.

Pri aktivnem nadzoru prevodnosti pritisnite sledeče tipke:

 za izbiro zelene mejne vrednosti od 10 do 200 (v µS/cm).

OK za potrditev

Zamenjava kartuše

Vnos je potreben za potrditev uspešne zamenjave kartuše ali granulata. Pri novi instalaciji se ta točka potrdi z “**Ne**”.

Pritisnite sledeče tipke:

 za izbiro “**Da**” ali “**Ne**”. Če ste izbrali “**Da**”:

OK pritiskajte 3 s, da potrdite/shranite.

Na zaslonu se prikaže “**RESET OK**”.

Opozorilo

Po zaključku vseh nastavitvev se na zaslonu prikaže na novo izračunana preostala količina v litrih.

Opozorilo

*Po vsaki zamenjavi kartuše je treba ponovno nastaviti “**trdoto neobdelane vode**”, “**kartušo**” in “**trdoto omehčane vode (pri HWE)**”.*

Upravljanje (nadaljevanje)

Nastavitev mešalnega ventila

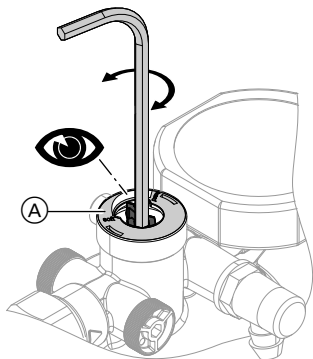

Za mehčanje ogrevalne vode:

- Pri normalnem obratovanju se priporoča popolno mehčanje: mešalni ventil zaprt, položaj "Soft".

Za mehčanje ogrevalne vode pri potrebnem mešanju vode:

- z inbus ključem na mešalnem ventilu (A) nastavite želeno trdoto mešane vode.
- Za mehko vodo obrnite v smeri "Soft", za trdo vodo pa v smeri "Hard".
- Izstopno trdoto vode lahko preverite preko odvzema iz praznilnega ventila.
- Sistem se lahko zdaj napolni.

Za popolno odsoljevanje ogrevalnega sistema:

- Z inbus ključem obrnite nastavitev mešalnega ventila (A) do konca v smeri "Soft".
- Sistem se lahko zdaj napolni.

Prikazi

Volumski pretok

Med polnjenjem se prikazuje volumski pretok v l/h.

Če ni pretoka: na kratko pritisnite **OK**. Prikaže se doslej zabeležen volumen od zamenjave kartuše ("**F 100 %**")

Baterija

Prikaz "**LOW bAT**": baterijo je treba zamenjati.

Za zamenjavo baterije (CR-2032) odvijte pokrov. Pazite na pravilno polariteto.

Kartuša

Če je kapaciteta kartuše skoraj izrabljena, se pri preostali kapaciteti 10 – 1 % prikazuje sporočilo "**Kartuša skoraj izrabljena**". Pri povsem izrabljeni kartuši se prikaže sporočilo "**Izrabljena kartuša**".

Kartušo je treba zamenjati ali napolniti z granulatom.

Tehnični podatki

Maks. obratovalni tlak	6 bar
Maks. obratovalna temperatura	30 °C
Medij	Pitna voda
Kapaciteta pretoka	0,5 m ³ /h

Dimenzije

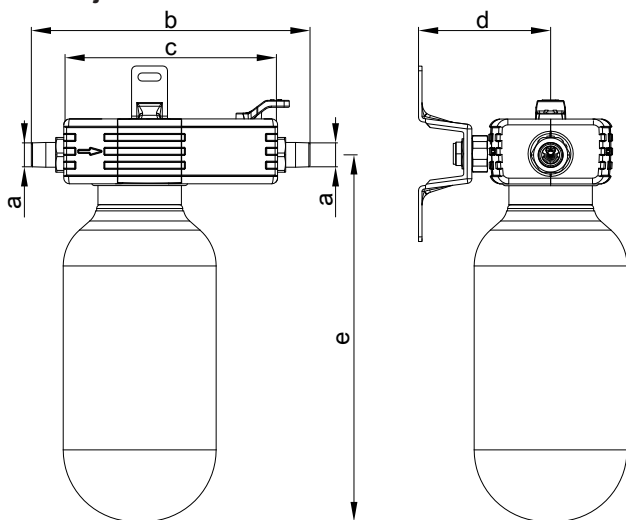

Nazivna širina		DN 15
a	mm	R ¾
b	mm	240,5
c	mm	184,5
d	mm	90 do 105

e s kartušo		
■ 2,5 l	mm	285
■ 4 l	mm	357
■ 7 l	mm	574
■ 14 l	mm	984
■ 30 l	mm	923

Montážny návod

pre odborných pracovníkov

VIESSMANN

Plniaca stanica basic

Armatúra na plnenie uzavretých vykurovacích zariadení

Bezpečnostné pokyny



Dodržujte prosím presne tieto bezpečnostné pokyny, zabránite tak škodám na zdraví a veciach.

Vysvetlenie bezpečnostných pokynov



Pozor

Táto značka varuje pred vecnými škodami a škodami na životnom prostredí.

Upozornenie

Údaje so slovom Upozornenie obsahujú doplnkové informácie.

Montáž, prvé uvedenie do prevádzky, inšpekcia, údržba a opravy musia byť vykonávané autorizovanými odborníkmi (odbornou kúrenárskou firmou/zmluvným inštalačným podnikom).

Pri prácach na prístroji/vykurovacom zariadení treba odpojiť sieťové napätie (napr. samostatnou poistkou alebo hlavným vypínačom) a zaistiť proti opätovnému zapnutiu.

Pri všetkých prácach noste vhodné osobné ochranné prostriedky.

Oprava konštrukčných dielov s bezpečnostno-technickou funkciou ohrozuje bezpečnú prevádzku zariadenia. Pri výmene používajte výhradne originálne diely firmy Viessmann alebo náhradné diely schválené firmou Viessmann. Montáž súčastí s novými tesneniami.

Informácia o výrobku

Používanie

Plniaca stanica basic slúži ako základ pre doplniteľné kartuše. Podľa smernice VDI 2035 dodáva zmäkčenú alebo úplne demineralizovanú vodu.

Vykurovacie zariadenie je chránené pred vápenitými sedimentmi.

Zoznamy náhradných dielov

Informácie o náhradných dieloch nájdete na www.viessmann.com/etapp alebo v aplikácii náhradných dielov Viessmann.



Údržba



Pozor

Pre správne fungovanie:
Dodržiavajte zadané intervaly údržby podľa EN 806, časť 5.

Náhradné kartuše, granulát

Pozri cenník Viessmann Vitoset.

Upozornenie

Ak je kapacita nejakej kartuše vyčerpaná, môže sa naplniť adekvátnym novým granulátom.

Montáž

Požiadavky na miesto montáže:

- chránené pred mrazom a povodňami
- dobre vetrané
- dobre prístupné pre montážne a údržbové práce
- Montáž filtra pitnej vody sa podľa DIN EN 13443, časť 1 odporúča bezprostredne za zariadením na kondicionovanie vody.

Upozornenie

- Pripojovací kábel musí byť odolný proti stagnácii. Vytiekajúca voda musí odtekať voľným spádom.
- Pred inštaláciou starostlivo prepláchnite potrubie.

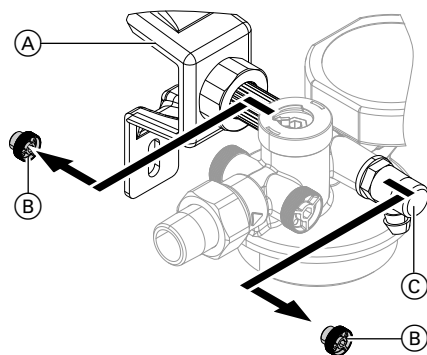

1. Odstráňte izolačné debnenia.
2. Na stenu namontujte nástenný držiak (A) (príslušenstvo).
3. V smere toku na výstupnej strane odstráňte obidve záslepky manometra (B).

4. Plniacu stanicu namontujte na nástenný držiak a pomocou skrutkových spojov ju zaaretujte.

Upozornenie

Plniaca stanica sa dá upevniť na nástenný držiak z oboch strán.

5. Na opačnej výstupnej strane namontujte výpustný ventil (C).

Upozornenie

V prípade potreby sa horná časť digitálnej kontroly kapacity môže po uvoľnení skrutiek otáčať v krokoch po 90°.

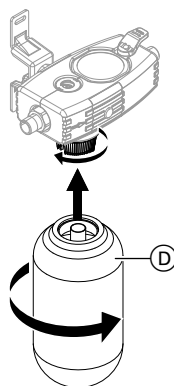

6. Namontujte izolačné debnenia.

Montáž (pokračovanie)

7. Kartušu (D) priskrutkujte pod plniacu stanicu, ak už nie je namontovaná.

Pri používaní 14 a 30 litrových kartuší:

- V plniacej stanici nie je potrebné sitko.
- Odstráňte sitko, z plniacej stanice vyberte O-krúžok a kartušu priskrutkujte priamo na plniacu stanicu.

Upozornenie

Podľa DIN EN 1717 je nevyhnutné pred plniacu stanicu namontovať oddeľovač systémov BA v smere toku!

Obsluha

Príprava zmäkčenia vykurovacej vody/úplnej demineralizácie vykurovacej vody

Na stanovenie tvrdosti nečistenej vody používajte titračnú súpravu.

Na to je potrebné odobrať nečistenú vodu na ľubovoľnom mieste pred vykurovacím zariadením.

Digitálna kapacitná kontrola

Ovládacie prvky, indikácia

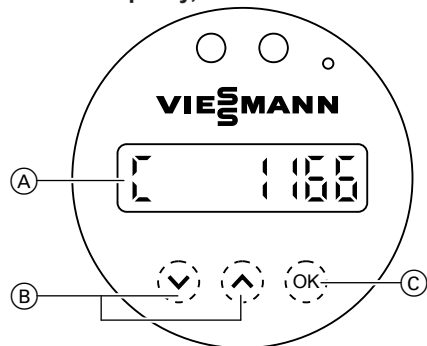

- (A) Displej
- (B) Tlačidlá volieb
- (C) Potvrdiť/uložiť

Zapnutie:

- Indikácia je počas expedície vypnutá.
- Na zapnutie stlačte ľubovoľné tlačidlo.
- **C** pre kapacitu a zostávajúce množstvo štandardného nastavenia Zobrazí sa **1166 I**
V tomto zobrazení sa nachádzate v hlavnom menu.

Obsluha (pokračovanie)

Spustenie uvedenia do prevádzky

OK držte stlačené 3 sekundy.

Nastavenie tvrdosti nečistenej vody

Stlačte nasledujúce tlačidlá:

 pre požadovanú hodnotu.

OK na potvrdenie

Výber kartuše

Len v prípade dopytu stlačte tieto tlačidlá:

 pre výber želanej úpravy vody: **HWE** pre zmäkčenie vykurovacej vody, **HVE** pre úplnú demineralizáciu vykurovacej vody

OK na potvrdenie

 pre výber veľkosti kartuše v litroch

OK na potvrdenie

Zadanie želanej tvrdosti vody

Tento dopyt nie je zahrnutý, ak sa používa kartuša HVE.

Stlačte nasledujúce tlačidlá:

 pre výber požadovanej hodnoty (v°dH).

OK na potvrdenie

Výber kontroly vodivosti

Tento dopyt nie je zahrnutý pri používaní kartuše HVE

Kontrolu vodivosti môžete vypnúť (displej: „**VYP**“) alebo aktivovať.

V prípade aktívnej kontroly vodivosti stlačte tieto tlačidlá:

 pre výber požadovanej hraničnej hodnoty od 10 do 200 (v $\mu\text{S/cm}$).

OK na potvrdenie

Výmena kartuše

Zadanie sa požaduje pre potvrdenie vykonanej výmeny kartuše alebo granulátu. Pri novej inštalácii sa tento bod potvrdí pomocou „**Nie**“.

Stlačte nasledujúce tlačidlá:

 pre výber „**Áno**“ alebo „**Nie**“.



Obsluha (pokračovanie)

- OK** Ak ste zvolili „**Áno**“:
3 sekundy na potvrdenie/uloženie.
Na displeji sa zobrazí „**RESET OK**“

Upozornenie

Po ukončení všetkých nastavení sa na displeji zobrazí nové prepočítané množstvo v litroch.

Upozornenie

Po každej výmene kartuše sa musia zopakovať nastavenia „tvrdosť nečistej vody“, „kartuša“ a „mäkkosť vody (v HWE)“.

Nastavenie zmiešavacieho ventilu

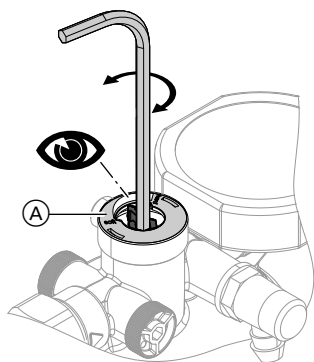

Pre zmäkčenie vykurovacej vody:

- V normálnej prevádzke sa odporúča úplné zmäkčenie: zmiešavací ventil zatvorený, poloha „Soft“.

Na zmäkčenie vykurovacej vody pri požadovanom zmiešavaní:

- Pomocou imbusového kľúča nastavte na zmiešavacom ventilu (A) požadovanú tvrdosť zmiešanej vody.
- Pre mäkkú vodu otočte v smere „Soft“, pre tvrdú vodu otočte v smere „Hard“.
- Výslednú tvrdosť vody môžete overiť odobratím z výpustného ventilu.
- Zariadenie sa teraz môže plniť.

Pre úplnú demineralizáciu vykurovacej vody:

- Nastavenie zmiešavacieho ventilu (A) imbusovým kľúčom otočte v smere „Soft“ až na doraz.
- Zariadenie sa teraz môže plniť.

Indikácie

Objemový prietok

Počas plnenia sa objemový prietok zobrazuje v l/h.

Ak sa prietok neuskutoční: stlačte krátko **OK**. Zobrazí sa objem dosiahnutý od výmeny kartuše („**F 100%**“)

Batéria

Indikácia „**LOW bAT**“: batéria sa musí vymeniť.

Pre výmenu batérie (CR-2032) odskrutkujte kryt. Dbajte na správnu polaritu.

Obsluha (pokračovanie)

Kartuša

Ak je kapacita kartuše takmer vyčerpaná, v rozsahu 10 – 1 % zvyšnej kapacity sa bude zobrazovať hlásenie „**Kartuša je takmer vyčerpaná**“. Ak je kartuša úplne spotrebovaná, zobrazí sa hlásenie „**Kartuša je vyčerpaná**“.

Kartušu treba vymeniť alebo naplniť novým granulátom.

Technické údaje

Max. prevádzkový tlak	6 bar
Max. prevádzková teplota	30 °C
Médium	Pitná voda
Priepustnosť	0,5 m ³ /h

Rozmery

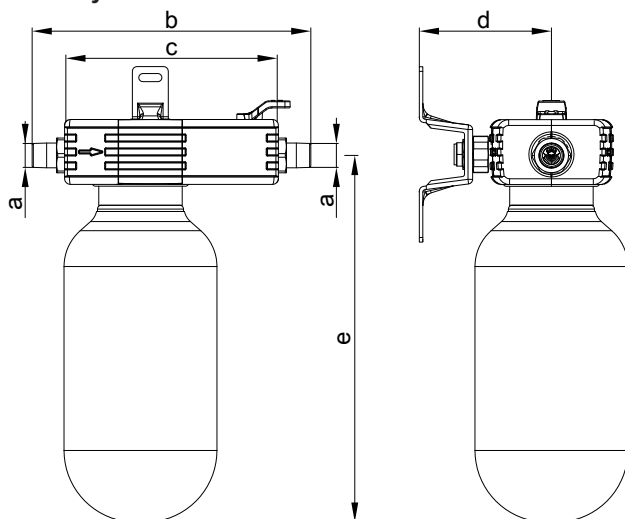

Menovitá svetlosť		DN 15
a	mm	R ¾
b	mm	240,5
c	mm	184,5

d	mm	90 až 105
---	----	-----------

Technické údaje (pokračovanie)

e s kartušou		
■ 2,5 l	mm	285
■ 4 l	mm	357
■ 7 l	mm	574
■ 14 l	mm	984
■ 30 l	mm	923

Montaj Kılavuzu

Yetkili uzman tesisatçı için

VIESSMANN

Normal boy dolum istasyonu

Kapalı tip ısıtma sistemlerinin doldurulması için donanım

Emniyet uyarıları



Cana ve mala gelebilecek zarar ve tehlikeleri önlemek için bu emniyet uyarılarına lütfen titizlikle uyunuz.

Emniyet uyarılarının açıklaması



Dikkat

Bu işaret maddi hasarlara ve çevreye zarar verilmesine karşı uyarır.

Uyarı

Uyarı sözcüğü olan yerlerde ilave bilgiler bulunmaktadır.

Montaj, ilk devreye alma, kontrol, bakım ve onarım çalışmaları yetkili uzman elemanlar (ss yetkili ısıtma firması/ yetkili servis firması) tarafından yapılmalıdır.

Cihazda/ısıtma sisteminde çalışma yapılırken bunlar üzerinde gerilim olmalıdır (örn. sisteme ait sigorta veya ana şalter kapatılmalı) ve tekrar açılmaları için emniyete alınmalıdır. Gaz yakıt kullanıldığında gaz kapatma vanası kapatılmalı ve tekrar açılmaması için emniyete alınmalıdır.

Tüm çalışmalar esnasında uygun kişisel koruyucu donanım giyin.

Emniyet tekniği işlevine sahip yapı parçalarında onarım yapılması sistemin işletme emniyeti için tehlikelidir. Sistemde değişiklik yaparken veya parça değiştirmede sadece orijinal Viessmann yedek parçalar kullanılmalıdır. Parçalar, yeni contalarla monte edilmelidir.

Ürün hakkında bilgiler

Kullanıldığı yerler

Normal boy dolum istasyonu, tekrar doldurulabilir kartuşlar için temel donanımdır.

Bu donanım, 2035 sayılı VDI yönetmeliği uyarınca yumuşatılmış veya tamamen tuzsuzlaştırılmış su sağlar

Isıtma sistemi kireçlenmelere karşı korunur.

Yedek parça listeleri

Yedek parçalar ile ilgili bilgiler

www.viessmann.com/etapp adresinde veya Viessmann yedek parça uygulamasında yer almaktadır.



Bakım



Dikkat

Kusursuz çalışma için:

EN 806, Bölüm 5 standardı uyarınca belirtilen bakım zaman aralıklarına uyulmalıdır.

Yedek kartuşlar, Granüller

Viessmann Vitoset fiyat listesine bakınız.

Uyarı

Bir kartuşun kapasitesi bittiğinde, bu kartuşa yeniden uygun granül doldurulabilir.

Montaj

Montaj yerinde aranan nitelikler:

- Donmaya ve taşkınlıklara karşı emniyetli olmalıdır
- İyi havalandırılmalıdır
- Montaj ve bakım çalışmaları için kolay erişilebilir olmalıdır
- Doğrudan su sayacı donanımından sonra DIN EN 13443, Bölüm 1 standardı uyarınca bir şebeke suyu filtresinin monte edilmesi önerilir.

Uyarı

- *Bağlantı hattı, herhangi bir yerde durgunluk olmayacak şekilde döşenmiş olmalıdır. Dışarı çıkan su serbest eğimle akabilmelidir.*
- *Montaj öncesi boru hattını dikkatle çalkalayın.*

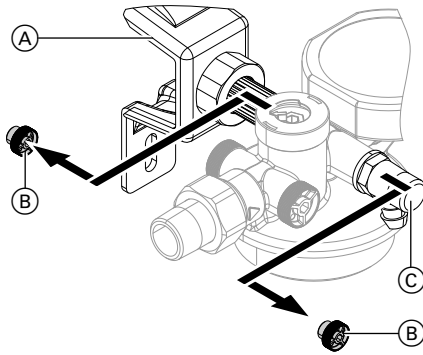

1. İzolasyon kabuğunu çıkarın.
2. Duvar tutucusunu (A) (aksesuar) duvara monte edin.
3. Çıkış taraflı manometre tıkaçlarının her ikisini de akış önünde (B) çıkarın.

4. Dolum istasyonunu duvar bağlantısına takın ve rakorlar yardımıyla kilitleyin.

Uyarı

Dolum istasyonu, isteğe bağlı olarak her iki tarafından duvar tutucusuna tespitlenebilir.

5. Diğer çıkış tarafına boşaltma vanasını (C) monte edin.

Uyarı

Gerektiğinde dijital kapasite kontrol cihazının üst parçası, civatalar çözüldükten sonra 90°'lik adımlar şeklinde döndürülebilir.

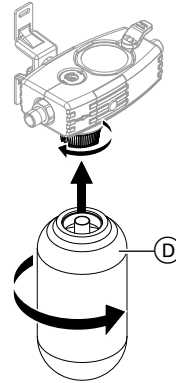

6. İzolasyon kabuğunu takın.

Montaj (devam)

7. Henüz monte edilmemiş kartuşu (D) dolum istasyonunun altına vidalayın.

14 ve 30 litre kartuş kullanımında:

- Dolum istasyonundaki süzgeç gerekli değildir.
- Süzgeci çıkarın, dolum istasyonundaki O-ringi çıkarın ve kartuşu doğrudan dolum istasyonuna vidalayın.

Uyarı

DIN EN 1717 uyarınca BA sistem separatorünün dolum istasyonunun önünde ve akış yönünde montajı mutlaka gereklidir!

Kullanım

Isıtma suyunu yumuşatma/tamamen tuzdan arındırma hazırlığı

Ham suyun sertlik derecesini tayin etmek için titratör seti kullanın.

Bunun için ısıtma sisteminin herhangi bir musluğundan ham su alın.

Dijital kapasite kontrol cihazı

Kullanma elemanları, gösterge

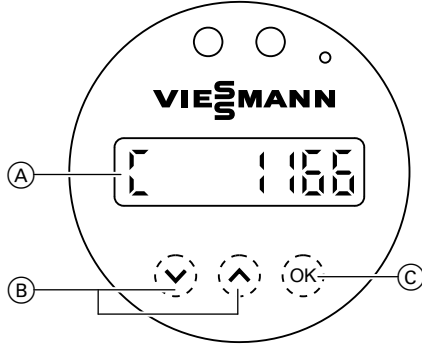

- (A) Gösterge
- (B) Seçme tuşları
- (C) Onaylama/Kaydetme

Çalıştırma:

- Bu gösterge, ürünün teslimatı sırasında kapalıdır.
- Çalıştırmak için herhangi bir tuşa basın.
- Kapasite ve **1166 l** standart ayarında arta kalan miktar için **C** gösterilir. Bu gösterge açık olduğunda ana menüde bulunursunuz.

Devreye alma işleminin başlatılması

OK tuşunu en az 3 saniye basılı tutun.

Kullanım (devam)

Ham su sertlik derecesinin ayarlanması

Aşağıdaki tuşlara basın:

^ v istenen değer için.

Tamam ile onaylayın

Kartuşun seçilmesi

Sadece talep edilmesi halinde aşağıda belirtilen tuşlara basın:

^ v İstediğiniz su şartlandırma işlemi seçimi için: Isıtma suyunu yumuşatmak için **HWE**, ısıtma suyunu tamamen tuzdan arındırmak için **HVE**

Tamam ile onaylayın

^ v Litre olarak kartuş boyutu seçmek için kullanılır.

Tamam ile onaylayın

İstenilen yumuşak su sertliğinin girilmesi

Bu sorgu, bir HVE kartuşu kullanıldığında gösterilmez.

Aşağıdaki tuşlara basın:

^ v İstenen değeri seçmek için (°dH).

Tamam ile onaylayın

İletkenlik değeri denetiminin seçilmesi

Bu sorgu, sadece bir HVE kartuşu kullanıldığında gösterilir. İletkenlik değeri denetimini devre dışı bırakabilir (ekran: „**KAPALI**“) veya etkinleştirebilirsiniz.

İletkenlik değeri denetimi etkin olduğunda, aşağıda belirtilen tuşlara basın:

^ v 10 ile 200 arasında istenen sınır değeri seçimi için (µS/cm).

Tamam ile onaylayın

Kartuş değişimi

Giriş, yapılan bir kartuş değişimini veya granül değişimini onaylamak için gereklidir. Yeni montaj durumunda bu nokta „**Hayır**“ ile onaylanır.

Aşağıdaki tuşlara basın:

^ v „**Evet**“ veya „**Hayır**“ seçimi için.

„**Evet**“ seçeneğini seçtiğiniz takdirde:

Tamam Onaylamak/kaydetmek için 3 saniye basılı tutun.

Kullanım (devam)

Ekranda „RESET OK“ gösterilir

Uyarı

Tüm ayarlar yapıldıktan sonra ekranda, litre olarak yeniden hesaplanmış kalan miktar gösterilir

Uyarı

Her kartuş değişiminden sonra „ham su sertlik derecesi“, „kartuş“ ve „yumuşak su sertlik derecesi (HWE)“ ayarları tekrar yapılmalıdır.

Karıştırma vanasının ayarlanması

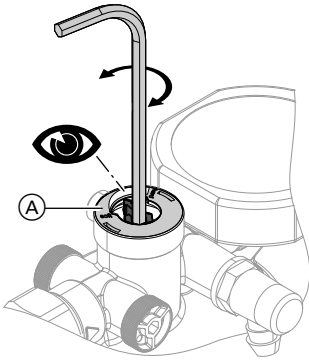

Isıtma suyunu yumuşatmak için:

- Normal işletimde tamamen boşaltma işlemi önerilir: Karıştırma vanası kapalı, konum „Soft“ (Yumuşak).

Karıştırma gerekli olduğunda ısıtma suyunu yumuşatmak için:

- Karıştırma valfindeki allen anahtarı ile istenen karıştırma suyu sertliğini (A) ayarlayın.
- Yumuşak su için „Soft“ (Yumuşak) yönüne, sert su için „Hard“ (Sert) yönüne döndürün.
- Çıkış suyu sertliği boşaltma vanasından su alınarak kontrol edilebilir.
- Sistem şimdi doldurulabilir.

Isıtma suyunu tamamen tuzdan arındırmak için

- Karıştırma vanasını (A) bir allen anahtarı ile ayarlamak için „Soft“ (Yumuşak) yönünde dayanak noktasına kadar döndürün.
- Sistem şimdi doldurulabilir.

Göstergeler

Debi

Doldurma işlemi sırasında hacimsel debi (l/saat) gösterilir.

Debi olmadığında: Kısaca **OK** tuşuna basın. Kartuş değişimi yapıldıktan sonra o zamana kadar tespit edilen debi gösterilir („F %100“)

Akü

„**LOW bat**“ göstergesi: Akü değiştirilmelidir.

Aküyü (CR-2032) değiştirmek için kapağı sökün. Kutupların doğru olmasına dikkat edin.

Kullanım (devam)

Kartuş

Kartuşun kapasitesi bitmek üzere olduğu takdirde, 10 - %1 kalan kapasitede „**Kartuş kapasitesi bitmek üzere**“ mesajı gösterilir. Tamamen bitmiş kartuşta „**Kartuş kapasitesi bitti**“ mesajı gösterilir.

Karuş değiştirilmesi ya da yeniden granül ile doldurulması gerekir.

Teknik bilgiler

Maks. işletme basıncı	6 bar
Maks. işletme sıcaklığı	30 °C
Ortam	Kullanım suyu
Debi	0,5 m ³ /sa.

Boyutlar

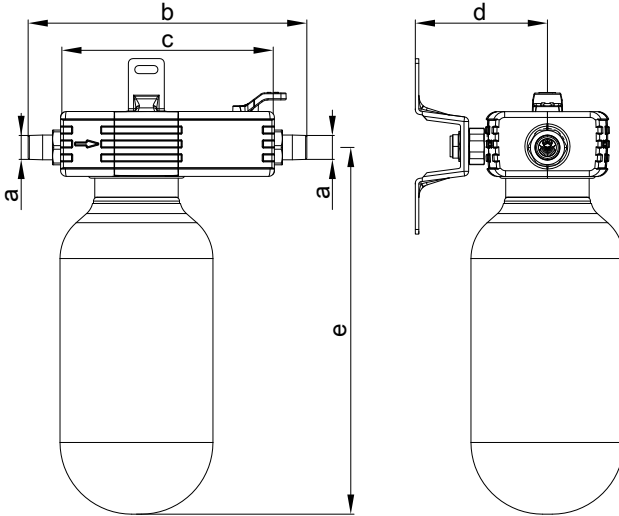

Anma çapı		DN 15
a	mm	R ¾
b	mm	240,5
c	mm	184,5

d	mm	90 ila 105
---	----	------------

Teknik bilgiler (devam)

e, kartuşlu		
■ 2,5 litre	mm	285
■ 4 l	mm	357
■ 7 l	mm	574
■ 14 l	mm	984
■ 30 l	mm	923

Інструкція з монтажу

для фахівців

VIESSMANN

Наповнювальна станція, модель basic

Арматура для наповнення закритих опалювальних установок

Вказівки з техніки безпеки



Необхідно обов'язково дотримуватись даних вказівок щодо техніки безпеки, щоб уникнути небезпеки ушкоджень людей та виникнення матеріальних збитків.

Пояснення вказівок щодо техніки безпеки



Увага

Цей символ попереджає про можливі матеріальні збитки або забруднення навколишнього середовища.

Вказівка

Дані зі словом "Вказівка" містять додаткову інформацію.

Монтаж, перше введення в експлуатацію, огляд, технічне обслуговування та ремонт повинен виконувати атестований, уповноважений технічний персонал (спеціалізована фірма з опалювальної техніки/монтажне підприємство, що працює на договірних умовах).

Під час виконання робіт на пристрої/опалювальній установці необхідно знеструмити обладнання (наприклад, за допомогою окремого запобіжника або головного вимикача) і вжити заходів щодо запобігання неконтрольованому ввімкненню.

Під час усіх робіт носити відповідні засоби індивідуального захисту.

Ремонт елементів, що виконують захисну функцію, не допускається з міркувань експлуатаційної безпеки установки.

У разі заміни необхідно використовувати виключно оригінальні деталі Viessmann або запасні деталі, які мають дозвіл на використання від компанії Viessmann.

Монтаж деталей з новими ущільненнями.

Інформація про виріб

Використання

Наповнювальна станція у комплектації basic служить у якості основи для заправних картриджів. Вона може постачати пом'якшену або повністю опріснену воду згідно з вимогами директиви VDI 2035

Опалювальна установка отримує захист від вапняних відкладень.

Списки запасних частин

Інформація про запасні частини містяться на сторінці

www.viessmann.com/etapp або у мобільному застосунку для запасних частин Viessmann Ersatzteil.



Техобслуговування



Увага

Для забезпечення бездоганної роботи:

Дотримуватися вказаної періодичності технічного обслуговування згідно з EN 806, частина 5.

Запасні картриджі, гранулят

Див. прайс-лист Viessmann для Vitoset.

Вказівка

Якщо працездатність картриджа вичерпано, він заново може бути наповнений відповідним свіжим гранулятом.

Монтаж

Вимоги до місця встановлення:

- Відсутність небезпеки замерзання і затоплення
- Забезпечення достатньої вентиляції
- Зручний доступ для робіт з монтажу та техобслуговування
- Рекомендується монтаж фільтра води контуру ГВП згідно з DIN EN 13443, частина 1, безпосередньо за лічильником води.

Вказівка

- З'єднувальна лінія повинна мати конструкцію, яка виключає виникнення застою. Вода, яка витікає, має бути у змозі стікати самостійно завдяки наявності ухилу.
- Перед встановленням трубопроводу слід ретельно промити.

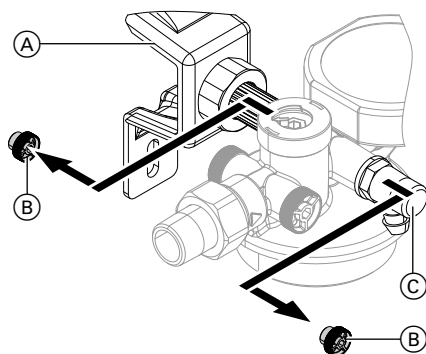

1. Видалити ізоляційні кожухи.
2. Зафіксувати настінне кріплення (A) (приладдя) на стіні.
3. Видалити обидві заглушки (B) на виході з манометра у напрямку потоку.

4. Встановити наповнювальну станцію на настінне кріплення та зафіксувати за допомогою різьбових з'єднань.

Вказівка

Наповнювальна станція може бути зафіксована з будь-якого боку настінного кріплення.

5. З іншого боку виходу змонтувати клапан спорожнення (C).

Вказівка

Якщо необхідно, верхня частина цифрового контролера працездатності після ослаблення гвинтів може обертатися кроками по 90°.

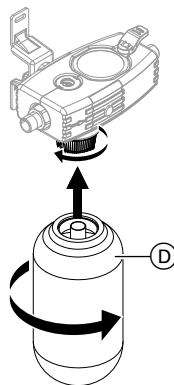

6. Установити ізоляційні кожухи.

Монтаж (продовження)

7. Картридж ① прикрутити під наповнювальною станцією, якщо він ще не був встановлений.

В разі використання картриджів об'ємом 14 і 30 літрів:

- Сітчастий фільтр у наповнювальній станції не потребується.
- Видалити сітчастий фільтр, зняти ущільнювальне кільце на наповнювальній станції та прикрутити картридж безпосередньо на наповнювальну станцію.

Вказівка

Монтаж пристрою розділення контурів ВА у напрямку потоку перед наповнювальною станцією є обов'язково необхідним згідно з DIN EN 1717!

Керування

Підготовка зменшення жорсткості теплоносія/повного зне-солення опалювальної установки

Використовуйте титрувальний комплект для визначення жорсткості сирі води.

Для цього слід узяти пробу сирі води у будь-якій точці відбору перед опалювальною установкою.

Цифровий контролер працездатності

Елементи керування, індикація

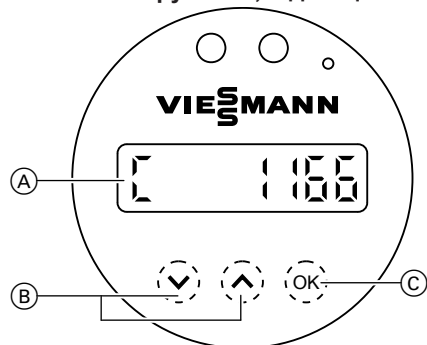

Керування (продовження)

- Ⓐ Дисплей
- Ⓑ Кнопки вибору
- Ⓒ Підтвердити/зберегти

Вмикання:

- У заводському стані індикація вимкнена.
- Для увімкнення натиснути будь-яку клавішу.
- Відображаються **C** для працездатності та залишкова кількість від стандартного налаштування **1166 л**.
Ця індикація означає, що ви знаходитеся у головному меню.

Розпочати введення в експлуатацію

OK натискати протягом мін. 3 секунд.

Налаштування жорсткості сирії води

Натисніть наступні клавіші:

^ v для вибору бажаного значення.

OK для підтвердження

Вибір картриджа

Тільки у випадку появи відповідного запиту натисніть такі клавіші:

^ v для вибору необхідної водопідготовки: **HWE** для зменшення жорсткості теплоносія, **HVE** для повного знесення опалювальної установки

OK для підтвердження

^ v для вибору розміру картриджа у літрах.

OK для підтвердження

Керування (продовження)

Введення бажаної жорсткості пом'якшеної води

Це опитування не з'являється, якщо використовується картридж для повного опріснення теплоносія (HVE).

Натисніть наступні клавіші:

^ v для вибору бажаного значення (у °dH).

OK для підтвердження

Вибір контролю електропровідності

Це опитування з'являється тільки в разі використання картриджа для повного опріснення теплоносія (HVE) Контроль електропровідності може бути вимкнений (на дисплеї: „ВИМК“) або активований.

За активному контролю електропровідності натисніть такі клавіші:

^ v для вибору необхідного граничного значення в діапазоні 10 - 200 (у мкСм/см).

OK для підтвердження

Заміна картриджа

Введення необхідне для підтвердження виконаної заміни картриджа або заміни грануляту. В разі встановлення нового картриджа цей пункт підтверджується натисканням „Ні“.

Вказівка

Після завершення всіх налаштувань на дисплеї з'являється нова обчислена залишкова кількість у літрах

Натисніть наступні клавіші:

^ v для вибору „Так“ або „Ні“.

Якщо ви вибрали „Так“:

OK впродовж 3 секунд для підтвердження/збереження.

На дисплеї відображається „RESET OK“

Вказівка

Після кожної заміни картриджа необхідно повторити налаштування „Жорсткість сирової води“, „Картридж“ і „Жорсткість пом'якшеної води (при HVE)“.

Керування (продовження)

Налаштування змішувального клапана

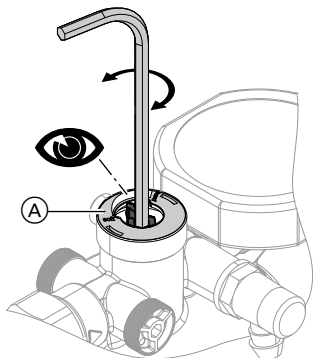

Для зменшення жорсткості теплоносія:

- У нормальному режимі рекомендується виконати повне пом'якшення води: Змішувальний клапан закритий, положення „Soft“.

Для зменшення жорсткості теплоносія при необхідному змішуванні:

- За допомогою внутрішнього шестигранного ключа налаштувати жорсткість змішаної води на змішувальному клапані (A).
- Для отримання м'якої води ключ слід обертати в напрямку „Soft“, якщо потрібна більш жорстка вода - у напрямку „Hard“.
- Жорсткість води на виході може бути перевірена шляхом відбору проби з клапана спорожнення.
- Тепер можна виконати наповнення установки.

Для повного знесолення опалювальної установки:

- Змінити налаштування змішувального клапана (A) обертанням внутрішнього шестигранного ключа до упору в напрямку „Soft“.
- Тепер можна виконати наповнення установки.

Індикація

Об'ємна витрата

Під час заповнення об'ємна витрата відображається у літрах на годину. Якщо потік відсутній: На короткий час натиснути **OK**. Відображається об'єм, зареєстрований з часу заміни картриджа („**F 100%**“)

Елемент живлення

Індикація „**LOW bAT**“: Елемент живлення необхідно замінити. Для заміни елемента живлення (CR-2032) необхідно відкрутити кришку. Дотримуватись правильної полярності.

Керування (продовження)

Картридж

Якщо працездатність картриджа майже вичерпана, то у діапазоні 10 - 1 % від залишкової працездатності з'явиться повідомлення „**Картридж майже вичерпаний**“. Якщо картридж є повністю непрацездатним, з'являється повідомлення „**Картридж вичерпаний**“

Картридж має бути замінений або заповнений новим гранулятом.

Технічні характеристики

Макс. робочий тиск	6 бар
Макс. робоча температура	30 °C
Робоче середовище	Вода контуру ГВП
Перепускна здатність	0,5 м ³ /г

Розміри

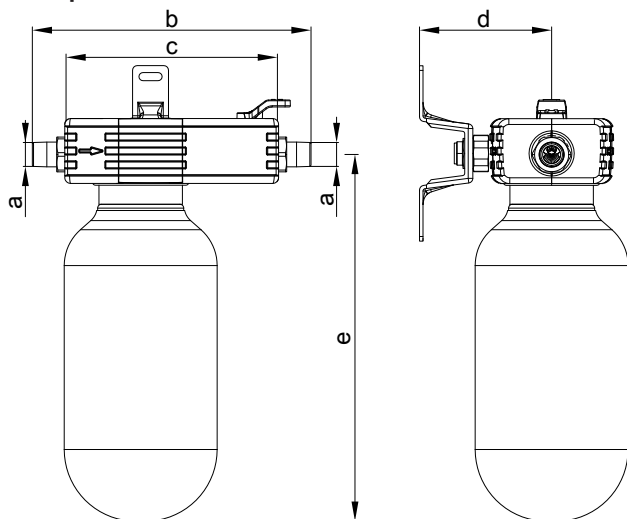

Технічні характеристики (продовження)

Номінальний діаметр		DN 15	е з картриджем		
a	мм	R ¾	■ 2,5 л	мм	285
b	мм	240,5	■ 4 л	мм	357
c	мм	184,5	■ 7 л	мм	574
d	мм	90 - 105	■ 14 л	мм	984
			■ 30 л	мм	923







DE Viessmann Werke GmbH & Co. KG
D-35107 Allendorf
Telefon: 06452 70-0
Telefax: 06452 70-2780
www.viessmann.de

FR Viessmann France S.A.S.
57380 Faulquemont
Tél. 03 87 29 17 00
www.viessmann.fr

BE Viessmann Belgium bvba-sprl
Hermesstraat 14
B-1930 ZAVENTEM
Tél. : 02 712 06 66
Fax : 02 725 12 39
e-mail : info@viessmann.be
www.viessmann.com

CH Viessmann (Schweiz) AG
Industriestrasse 124
8957 Spreitenbach
Telefon: 056 418 67 11
Telefax: 056 401 13 19

CZ Viessmann, spol. s r.o.
Plzeňská 189,
252 19 Chrášťany
tel.: 257 090 900
fax: 257 950 306
www.viessmann.com

EE Viessmann
Kadaka tee 36
10621 Tallinn
Telefon: +372 6997195
Faks: +372 6997196
www.viessmann.com

FI Viessmann OY
Äyritie 8 A
01510 Vantaa
Fax 010 328 2558
Puh 010 328 2550
www.viessmann.com

HU Viessmann Fűtéstechnika Kft.
2045 Törökbalint
Süssen u. 3.
Telefon: 06-23 / 334-334
Telefax: 06-23 / 334-339
www.viessmann.hu

GB Viessmann Limited
Hortonwood 30, Telford
Shropshire, TF1 7YP, GB
Telephone: +44 1952 675000
Fax: +44 1952 675040
E-mail: info-uk@viessmann.com

AT Viessmann Ges.m.b.H.
A-4641 Steinhaus bei Wels
Telefon: 07242 62381-110
Telefax: 07242 62381-440
www.viessmann.at

BG Висман ЕООД
Бизнес център Вертиго
1404 София, бул. България 109
Телефон: 02 854 90 40
www.viessmann.bg

CN 技术服务热线: 400 650 8850
登陆 www.viessmann.cn 联系当地服务合作伙伴
邮箱: CN_Info_TS@viessmann.com

DK Viessmann A/S
2640 Hedehusene
Telefon: 46 55 95 10
Telefax: 46 59 03 22
www.viessmann.dk

ES Viessmann, S.L.
Sociedad Unipersonal
C/ Sierra Nevada, 13
Área Empresarial Andalucía
28320 Pinto (Madrid)
Teléfono: 902 399 299
Fax: 916497399
www.viessmann.es

HR Viessmann d.o.o. HRVATSKA
Dr. Luje Naletilića 23M
HR-10020 Zagreb
Telefon: 0 03 85-1-65 93-650
Telefax: 0 03 85-1-65 46-793
www.viessmann.com

IT Viessmann S.r.l.
Via Brennero 56
37026 Balconi di Pescantina (VR)
Tel. 045 6768999
Fax 045 6700412
www.viessmann.com

LT Viessmann UAB
Geležino Vilko 6B
LT-03150 Vilnius
Tel.: +3705-2 36 43 33
Faks.: +3705 -2 36 43 40
El. paštas: info@viessmann.lt
www.viessmann.com

NL Viessmann Nederland B.V.
Postbus 322
2900 AH Capelle a/d IJssel
Tel. : 010-458 44 44
Fax : 010-458 70 72
e-mail : info-nl@viessmann.com
www.viessmann.com

RO Viessmann S.R.L.
RO-507075 Ghimbav
Braşov
E-mail: info-ro@viessmann.com
www.viessmann.ro

RU Viessmann Group
ООО "Виссманн"
Ярославское шоссе, д. 42
129337 Москва, Россия
тел. +7 (495) 663 21 11
факс. +7 (495) 663 21 12
www.viessmann.ru

SI Viessmann d.o.o.
Cesta XIV. divizije 116a
2000 Maribor
telefon: 02 / 480 55 50
telefaks: 02 / 480 55 60
www.viessmann.com

TR Viessmann Isı Teknikleri Ticaret A.Ş.
Şerifali Mahallesi Söyleşi Sokak No:39
34775 Ümraniye - İstanbul
Telefon: (0-216) 528 46 00
Faks: (0-216) 528 46 50
www.viessmann.com.tr

LV Viessmann SIA
Āraišu iela 37
Rīga, LV-1039
Tālr.: (+371)6 754 52 92
Fakss: (+371)6 780 11 92
E-pasts: info@viessmann.lv
Mājas lapas adrese: www.viessmann.com

PL Viessmann Sp. z o.o.
ul. Gen. Ziętki 126
41 - 400 Mysłowice
tel.: (801) 0801 24
(32) 22 20 330
mail: serwis@viessmann.pl
www.viessmann.pl

RS Viessmann d.o.o. Beograd
Tabanovačka 3
11000 Beograd
Telefon: +381 11 30 97 887
Telefax: +381 11 30 97 886
www.viessmann.com

SE Viessmann Värmeteknik AB
Skalholtskatan 9
164 26 Kista
Telefon: 08-47 48 800
www.viessmann.com

SK Viessmann, s.r.o.
Ivanská cesta 30
821 04 Bratislava
Telefón: (02) 32 23 01 00
Telefax: (02) 32 23 01 23
www.viessmann.com

UA ТОВ "ВІССМАНН"
вул. Валентини Чайки 16
с. Чайки, Києво-Святошинський р-н, Київська обл.
08135 Україна
тел. +380 44 3639841
факс +380 44 3639843
www.viessmann.ua

